

HP Photosmart
7200 Series

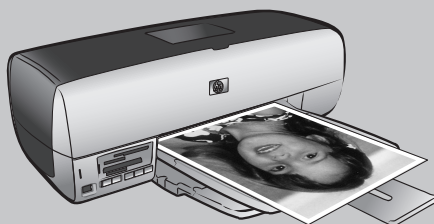

Referenzhandbuch





Inhaltsverzeichnis

1	Willkommen	1
	Weitere Informationsquellen	1
	Lieferumfang	2
	Drucker – Übersicht	3
	Vorderseite	3
	Rückseite	3
	Bedienfeld	4
	Kontrollleuchten	5
	Speicherkartensteckplätze	6
	Informationen zu Druckpatronen	6
	Unterstützte Druckpatronen	6
	Druckpatronen installieren und austauschen	7
	Druckpatronen kalibrieren	9
2	Fotos von einer Speicherkarte drucken	11
	Unterstützte Speicherkarten	11
	Speicherkarte einsetzen	12
	hp photosmart 7200 series assistant verwenden	13
	Über das Bedienfeld von einer Speicherkarte drucken	13
	Fotos im Format 4x6" (10x15 cm) drucken	13
	Fotocollage drucken	14
	Mit der Kamera ausgewählte Fotos über das Bedienfeld drucken	14
3	Installationsfehler beheben	15
4	Support und Spezifikationen	17
	Unterstützung	17
	HP Telefon-Support	18
	Spezifikationen	19
	Systemanforderungen	19
	Druckerspezifikationen	20
	Hardware-Services	22
	Software-Services	22
	Begrenzte Gewährleistung	22
	Sicherheitsbestimmungen	24
	Hinweise zum Umweltschutz	24
	Umweltschutz	24
	Ozonuschadstoff	24
	Energieverbrauch	25
	Papierverbrauch	25
	Kunststoff	25
	Datenblätter zur Material Sicherheit	25

Recyclingprogramm	25
Wichtige Hinweise und Bestimmungen	26
Warenzeichen und Copyright-Informationen.	26

Danke, dass Sie sich für einen HP Photosmart 7200 Series Drucker entschieden haben! Mit Ihrem neuen Fotodrucker können Sie brillante Fotos drucken, auf Ihrem Computer speichern und Ihre Projekte ganz einfach nach Wunsch gestalten.

Weitere Informationsquellen

Ihr neuer Drucker wird mit der nachfolgend beschriebenen Dokumentation ausgeliefert. Mit Hilfe dieser Dokumentation können Sie Ihren Drucker einrichten und optimal nutzen.

- **Setup-Poster** – Das *HP Photosmart 7200 Series Setup-Poster* enthält kurze und einfache Anweisungen zum Einrichten des Druckers und zum Installieren der Druckersoftware.
- **Referenzhandbuch** – Das *HP Photosmart 7200 Series Referenzhandbuch* ist das Handbuch, das Sie gerade lesen. Das Referenzhandbuch bietet einen Überblick über Ihren Drucker und enthält Fehlerbehebungsinformationen, ausgewählte Druckerspezifikationen sowie Gewährleistungs- und Supportinformationen.
- **Online-Hilfe zum HP Photosmart Series Drucker** – Die Online-Hilfe zum HP Photosmart Series Drucker erläutert die erweiterten Funktionen Ihres neuen Druckers. Die Online-Hilfe zum Drucker umfasst Informationen zur Wartung und Pflege, zum Drucken und Speichern von Fotos mit einem Computer, zur erweiterten Fehlerbehebung und Fehlermeldungen.

Nach der Installation der HP Photosmart Series Druckersoftware auf Ihrem Computer können Sie sich die Online-Hilfe zum HP Photosmart Series Drucker anzeigen lassen oder ausdrucken.

Hinweis: Wenn Sie einen Windows® PC verwenden und die Online-Hilfe zum HP Photosmart Series Drucker in den Sprachen Arabisch, Kroatisch, Estnisch, Hebräisch, Lettisch, Litauisch oder Slowenisch installieren möchten, legen Sie die im Lieferumfang des Druckers enthaltene CD mit der Aufschrift "Benutzerhandbuch" ein.

Online-Hilfe zum HP Photosmart Series Drucker anzeigen

- **Windows PC:** Wählen Sie im Menü **Start** nacheinander die Optionen **Programme** (unter Windows XP **Alle Programme**), **Hewlett-Packard, Photosmart 140, 240, 7200, 7600, 7700, 7900 Series** und **Foto- und Bildbearbeitung – Director** aus. Klicken Sie in der Software **Foto- und Bildbearbeitung – Director** auf **Hilfe**.
- **Macintosh®:** Legen Sie die HP Photosmart CD ein. Wählen Sie im Ordner **Eigene Dateien (User Docs)** Ihre **Sprache** aus, und doppelklicken Sie auf die Datei **Photosmart 7200 Series.html**.

Online-Hilfe zum HP Photosmart Series Drucker drucken

- **Windows PC:** Klicken Sie in der oberen Navigationsleiste der Online-Hilfe zum HP Photosmart Series Drucker auf **Drucken**.
- **Macintosh:** Klicken Sie auf den gewünschten Abschnitt. Wählen Sie im Menü **File (Datei)** die Option **Print (Drucken)** aus, oder klicken Sie in der oberen Navigationsleiste des Browsers auf **Print (Drucken)**.

Lieferumfang

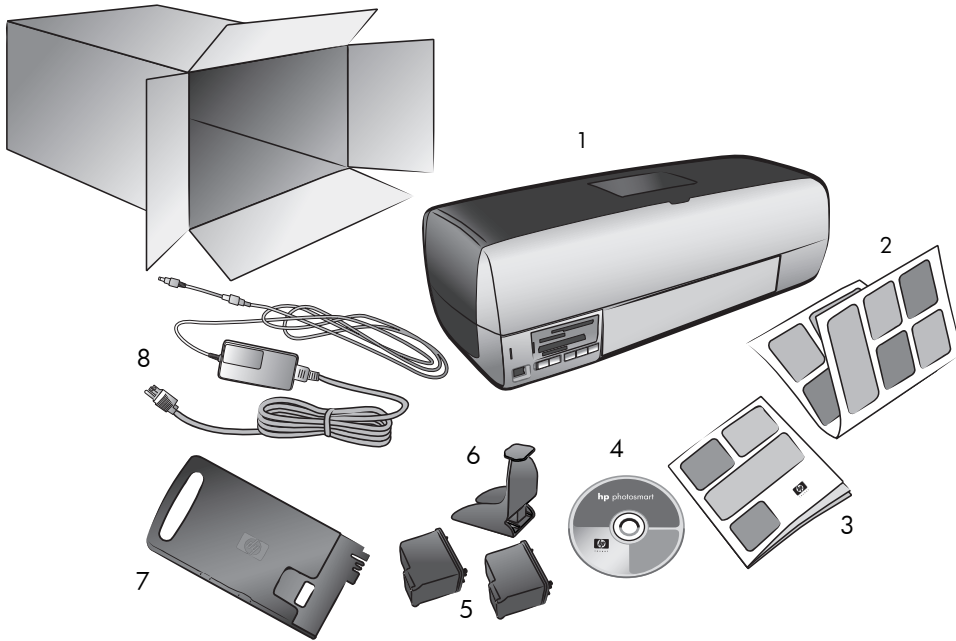

Zum Lieferumfang des Druckers gehören:

- 1 HP Photosmart 7200 Series Drucker
- 2 HP Photosmart 7200 Series Setup-Poster
- 3 HP Photosmart 7200 Series Referenzhandbuch
- 4 HP Photosmart CD (in einigen Ländern gehören mehrere CDs zum Lieferumfang)
- 5 Dreifarbige HP Druckpatrone Nr. 57 und HP Fotodruckpatrone Nr. 58
- 6 Schutzvorrichtung für Druckpatronen
- 7 Fotoeinzug
- 8 Netzteil (Aussehen und Netzkabel können variieren)

Hinweis: Der Lieferumfang variiert je nach Land oder Region.

Drucker – Übersicht

In diesem Abschnitt werden Vorder- und Rückseite, das Bedienfeld, die Kontrollleuchten und die Speicherkartensteckplätze erläutert.

Vorderseite

Obere Abdeckung

Heben Sie diese Abdeckung an, um auf den abnehmbaren Fotoeinzug zuzugreifen.

Hauptabdeckung

Heben Sie diese Abdeckung an, um die Papierfächer herauszuziehen und auf die Druckpatronen zuzugreifen.

Bedienfeld

Verwenden Sie diese Tasten zum Drucken von Fotos.

Eingabefach

Legen Sie hier zu bedruckendes Papier oder Umschläge ein.

Ausgabefach

In dieses Fach werden gedruckte Fotos oder Dokumente ausgegeben.

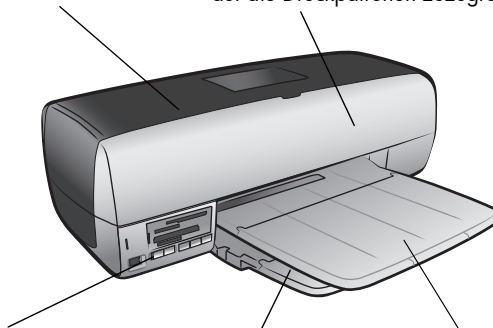

Rückseite

Hintere Wartungsklappe

Öffnen Sie diese Klappe, um Papierstaus zu beseitigen.

USB-Anschluss

Verwenden Sie diesen Anschluss, um den Drucker mit einem Computer zu verbinden.

Netzanschluss

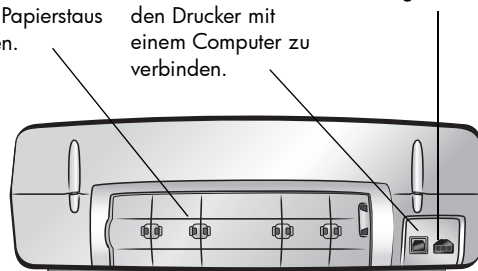

Schließen Sie hier das beiliegende Netzkabel an.



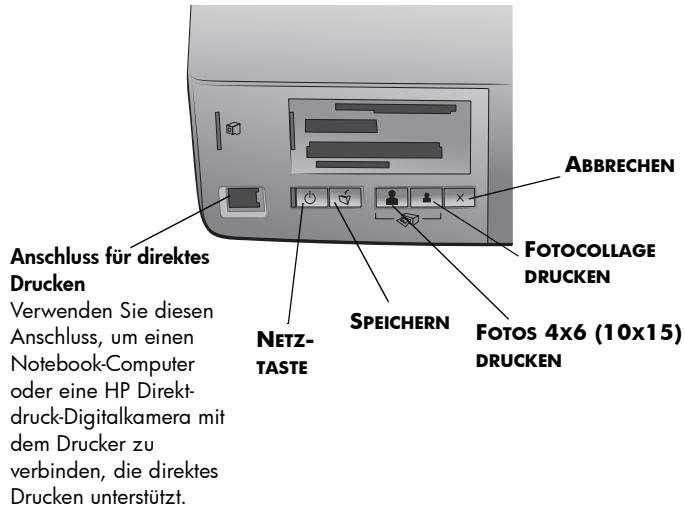

Bedienfeld

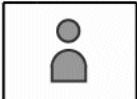

Die folgende Tabelle enthält eine Beschreibung der Tastenfunktionen.

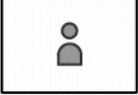
Taste	Beschreibung
	<p>NETZTASTE</p> <p>Drücken Sie diese Taste, um den Drucker ein- oder auszu-schalten.</p>
	<p>SPEICHERN</p> <p>Drücken Sie diese Taste, um den Inhalt einer Speicher-karte auf Ihren Computer zu übertragen.</p>
	<p>FOTOS 4x6 DRUCKEN</p> <p>Drücken Sie diese Taste, um Fotos im Format 4x6'' (10x15 cm) zu drucken:</p> <ul style="list-style-type: none"> • Drücken Sie diese Taste, um alle Fotos oder alle mit der Kamera ausgewählten Fotos auf der Speicher-karte zu drucken. • Halten Sie diese Taste gedrückt, um jene Fotos von der Speicherkarte zu drucken, die bisher nicht über das Bedienfeld des Druckers gedruckt wurden. • Drücken Sie diese Taste, um den Druckvorgang nach dem Beheben eines Problems fortzusetzen.

Taste	Beschreibung
	<p>FOTOCOLLAGE DRUCKEN</p> <p>Drücken Sie diese Taste, um Fotocollagen zu drucken:</p> <p>Hinweis: Bei einer Fotocollage werden vier Fotos auf Papier im Format 4x6" (10x15 cm) bzw. neun Fotos auf Papier im Format Letter (8,5x11") gedruckt.</p> <ul style="list-style-type: none"> • Drücken Sie diese Taste, um alle Fotos oder alle mit der Kamera ausgewählten Fotos auf der Speicherkarte auf Fotocollageseiten zu drucken. • Halten Sie diese Taste gedrückt, um jene Fotos von der Speicherkarte als Fotocollage zu drucken, die bisher nicht über das Bedienfeld des Druckers gedruckt wurden. • Drücken Sie diese Taste, um den Druckvorgang nach dem Beheben eines Problems fortzusetzen.
	<p>ABBRECHEN</p> <p>Drücken Sie diese Taste, um einen Vorgang zu stoppen:</p> <ul style="list-style-type: none"> • Drücken Sie diese Taste, um den laufenden Druck zu stoppen. • Drücken Sie diese Taste, um das Speichern von Fotos von einer Speicherkarte auf Ihren Computer zu stoppen. • Drücken Sie diese Taste, um das Drucken von mit der Kamera ausgewählten Fotos zu überspringen, so dass Sie die nicht markierten Fotos drucken können.

Kontrollleuchten

Statusleuchte der Druckpatronen

Grün

Eine Druckpatrone ist fast leer.

Rot

Eine der Druckpatronen ist nicht korrekt installiert oder fehlerhaft.

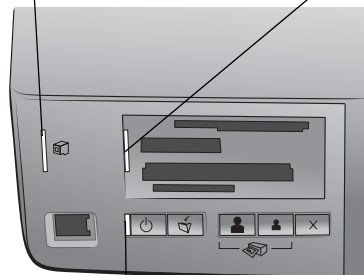

Druckerstatusleuchte

Aus

Der Drucker ist ausgeschaltet.

Grün

Der Drucker ist eingeschaltet.

Blinkt (grün)

Der Drucker ist beschäftigt.

Blinkt (rot)

Es ist ein Benutzereingriff erforderlich.

Speicherkarten-Kontrollleuchte

Aus

Es befindet sich keine Speicherkarte im Steckplatz.

Grün

Die Speicherkarte ist korrekt eingesetzt.

Blinkt (grün)

Zwischen dem Drucker/Computer und der Speicherkarte werden Daten ausgetauscht.

Blinkt (rot)

Es liegt ein Problem mit der Speicherkarte vor, oder es wurden mehrere Speicherkarten in den Drucker eingesetzt.

Blinkt (rot oder grün) nach Drücken der Taste DRUCKEN

Die Speicherkarte enthält keine Fotos.

Speicherkartensteckplätze

Steckplatz für Sony® Memory Stick Speicherkarten

In diesen Steckplatz können Sie eine unterstützte Sony Memory Stick Speicherkarte einsetzen.

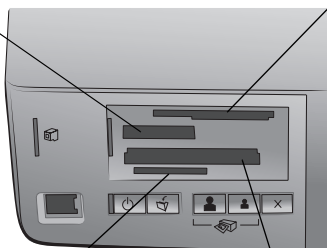

Steckplatz für Smart- Media™ /xD-Picture Card™ Speicherkarten

In den oberen Teil dieses Steckplatzes können Sie eine SmartMedia Speicherkarte und in den rechten unteren Teil können Sie eine xD-Picture Card Speicherkarte einsetzen.

Steckplatz für MultiMediaCard™ / Secure Digital™ Speicherkarten

In diesen Steckplatz können Sie eine MultiMediaCard oder eine Secure Digital Speicherkarte einsetzen.

Steckplatz für CompactFlash™ / IBM® Microdrive Speicherkarten

In diesen Steckplatz können Sie eine CompactFlash oder eine IBM Microdrive Speicherkarte einsetzen.

Informationen zu Druckpatronen

Ihr HP Photosmart 7200 Series Drucker kann in Farbe und in Schwarzweiß drucken. HP bietet verschiedene Druckpatronen an, so dass Sie stets die optimale Tinte für Ihr Projekt wählen können.

Unterstützte Druckpatronen

Wenn Sie eine Druckpatrone installieren, die nicht in dieser Tabelle aufgeführt wird, kann die Gewährleistung für Ihren Drucker ungültig werden.

Zum Drucken von...	Verwenden Sie diese Druckpatronen...
Dokumenten in Farbe und Schwarzweiß	HP Nr. 57 (C6657A) – dreifarbige Druckpatrone und HP Nr. 56 (C6656A) – schwarze Druckpatrone
Farbfotos	HP Nr. 57 (C6657A) – dreifarbige Druckpatrone und HP Nr. 58 (C6658A) – Fotodruckpatrone

Achten Sie beim Installieren von Druckpatronen darauf, dass die Nummer auf der Druckpatrone mit der Nummer auf der Innenseite der Druckpatronenabdeckung übereinstimmt. Der Drucker kann jeweils zwei Druckpatronen aufnehmen.

Vorsicht! Stellen Sie sicher, dass Sie die korrekten Druckpatronen verwenden. Beachten Sie, dass HP die Verwendung veränderter oder nachgefüllter Druckpatronen nicht empfiehlt. Schäden, die auf Änderungen oder Wiederbefüllen der HP Druckpatronen zurückzuführen sind, werden von der HP Gewährleistung für Ihren Drucker nicht abgedeckt.

Hinweis: Wenn Sie eine Druckpatrone aus dem Drucker nehmen, setzen Sie diese in die mitgelieferte Schutzvorrichtung ein. Wenn Sie eine Druckpatrone nicht sachgerecht aufbewahren, ist diese möglicherweise später nicht mehr verwendbar. Weitere Informationen zum Aufbewahren von Druckpatronen finden Sie in der Online-Hilfe des HP Photosmart Series Druckers. Weitere Informationen zum Anzeigen der Online-Hilfe des Druckers finden Sie im Abschnitt **Online-Hilfe zum HP Photosmart Series Drucker anzeigen** auf Seite 1.

Weitere Informationen zum Drucken im Tintenreserve-Druckmodus finden Sie in der Online-Hilfe des HP Photosmart Series Druckers. Informationen zum Anzeigen der Online-Hilfe des Druckers finden Sie im Abschnitt **Online-Hilfe zum HP Photosmart Series Drucker anzeigen** auf Seite 1.

Druckpatronen installieren und austauschen

Für die optimale Leistung Ihres Druckers wird Originalzubehör von Hewlett-Packard empfohlen. Hierzu zählen beispielsweise Original HP Druckpatronen.

Wenn Sie Ihren Drucker nicht verwenden, schalten Sie diesen aus, damit die Druckpatronen stets optimale Leistung bringen. Trennen Sie den Drucker erst dann von der Stromversorgung bzw. schalten Sie diese (beispielsweise eine Steckerleiste) erst dann aus, wenn die Netzkontrollleuchte erloschen ist. Wenn Sie vor dem Ausschalten des Druckers entsprechend warten, werden die Druckpatronen in die korrekte Ruheposition gebracht.

So installieren oder ersetzen Sie Druckpatronen:

- 1 Ist der Drucker ausgeschaltet, drücken Sie die **NETZTASTE** im Bedienfeld des Druckers, um diesen einzuschalten.
- 2 Heben Sie die Hauptabdeckung des Druckers an. Der Druckpatronenhalter wird in die Mitte des Druckers bewegt.

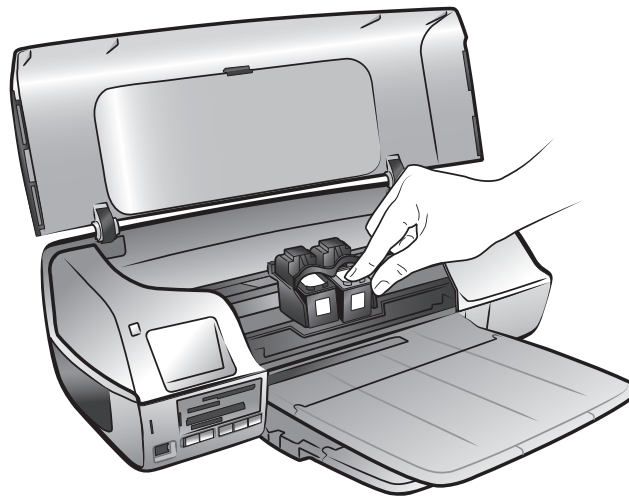

- 3 Wenn Sie eine Druckpatrone austauschen möchten, drücken Sie die Druckpatrone herunter, und ziehen Sie diese heraus, um diese aus dem Druckpatronenhalter zu lösen. Entfernen Sie die Druckpatrone und lagern/entsorgen Sie diese bzw. führen Sie die Druckpatrone der Wiederverwertung zu.

Hinweis: Informationen zur Wiederverwendung von Druckpatronen finden Sie unter www.hp.com/recycle.

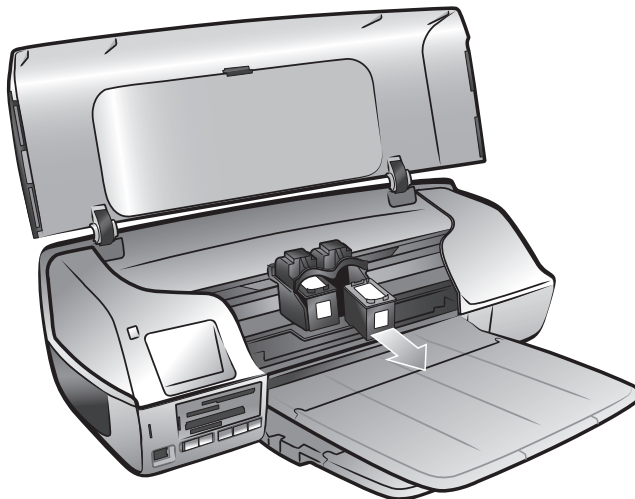

- 4 Nehmen Sie die neue Druckpatrone aus ihrer Verpackung.
- 5 Ziehen Sie den durchsichtigen Klebestreifen vorsichtig am rosafarbenen Griff ab. Entfernen Sie nur den durchsichtigen Klebestreifen. Installieren Sie die Druckpatrone sofort, nachdem Sie den Klebestreifen entfernt haben. Bei Luftkontakt von mehr als einer Minute können die Tintendüsen austrocknen, was später zu Druckproblemen führen kann. Versuchen Sie nicht, den entfernten Klebestreifen wieder zu befestigen.

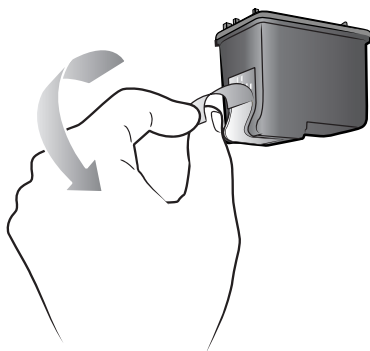

6 Setzen Sie die Druckpatrone ein:

Hinweis: Die dreifarbigige Druckpatrone muss in der linken Aufnahme des Druckpatronenhalters installiert werden. Die schwarze oder Fotodruckpatrone muss in der rechten Aufnahme des Druckpatronenhalters installiert werden.

- Halten Sie die Druckpatrone so, dass die Kupferkontakte zuerst in den Drucker eingesetzt werden. Richten Sie die Führungen auf der rechten und linken Seite oben an der Druckpatrone an den Kerben am Druckpatronenhalter aus. Das Etikett auf der Druckpatrone muss nach oben weisen.
- Schieben Sie die Druckpatrone leicht geneigt vorsichtig in den Druckpatronenhalter. Drücken Sie anschließend die Druckpatrone vollständig in den Druckpatronenhalter, bis diese einrastet.

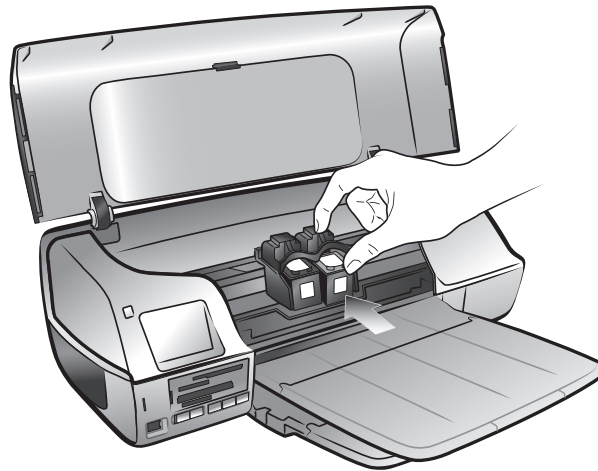

7 Wiederholen Sie die Schritte 3 bis 6, um die zweite Druckpatrone zu installieren.

8 Schließen Sie die Hauptabdeckung.

Druckpatronen kalibrieren

Wenn Sie stets die optimale Druckqualität erzielen möchten, kalibrieren Sie die Druckpatronen nach jedem Installieren oder Austauschen, um diese korrekt auszurichten. Sie können die Druckpatronen mit Hilfe eines Windows PCs oder eines Macintosh Computers kalibrieren.

So kalibrieren Sie die Druckpatronen mit Hilfe Ihres Windows PCs:

- 1 Klicken Sie in der Registerkarte "Gerätewartung" der HP Photosmart Series Toolbox auf **Drucker kalibrieren**. Informationen zum Öffnen der HP Photosmart Series Toolbox finden Sie in der Online-Hilfe des HP Photosmart Series Druckers. Weitere Informationen zum Anzeigen der Online-Hilfe des Druckers finden Sie im Abschnitt **Online-Hilfe zum HP Photosmart Series Drucker anzeigen** auf Seite 1.

Die Anzeige zum Ausrichten der Druckpatronen erscheint.

- 2 Klicken Sie auf **Kalibrieren**. Ihr Drucker druckt eine Kalibrierungsseite mit sieben verschiedenen Ausrichtungsmustern. Die Anzeige zur Ausrichtung der Druckpatronen erscheint. Sie werden aufgefordert die Ausrichtungsmuster zu prüfen und die optimale Seitenausrichtung, Stiftausrichtung und Farbkalibrierung für Ihren Drucker auszuwählen.
- 3 Befolgen Sie die angezeigten Anweisungen und wählen Sie die gewünschte Einstellung durch Drücken der Tasten ◀ oder ▶ aus. Treffen Sie anhand der gedruckten Seite die gewünschte Auswahl.
- 4 Klicken Sie auf **Weiter**. Ihr Drucker druckt eine zweite Seite, und die Anzeige zur Ausrichtung der Druckpatronen erscheint erneut.
- 5 Befolgen Sie die angezeigten Anweisungen, um die Kalibrierung der Druckpatronen abzuschließen.

So kalibrieren Sie die Druckpatronen mit Hilfe Ihres Macintosh Computers:

Hinweis: Die folgenden Schritte gelten für OS X. Die Vorgehensweise unter OS 9 kann variieren. Stellen Sie vor dem Drucken sicher, dass Sie im Print Center (OS X) bzw. in der Auswahl (OS 9.x) Ihren HP Photosmart Series Drucker ausgewählt haben.

- 1 Wählen Sie im Listenfeld des HP Inkjet Dienstprogramms die Option **Kalibrieren** aus. Informationen zum Öffnen des HP Inkjet Dienstprogramms finden Sie in der Online-Hilfe des HP Photosmart Series Druckers. Weitere Informationen zum Anzeigen der Online-Hilfe des Druckers finden Sie im Abschnitt **Online-Hilfe zum HP Photosmart Series Drucker anzeigen** auf Seite 1.
Das Kalibrierungsfenster erscheint.
- 2 Klicken Sie auf **Ausrichten**. Ihr Drucker druckt eine Kalibrierungsseite mit fünf verschiedenen Ausrichtungsmustern.
- 3 Befolgen Sie die angezeigten Anweisungen zum Prüfen der Ausrichtungsmuster. Wählen Sie die optimale Druckpatronenausrichtung mit Hilfe der Schieberegler aus. Treffen Sie anhand der gedruckten Seite die gewünschte Auswahl.
- 4 Klicken Sie anschließend auf **Prüfen**. Ihr Drucker druckt eine zweite Seite, und das Kalibrierungsfenster erscheint mit neuen Anweisungen.
- 5 Befolgen Sie die angezeigten Anweisungen, um die Kalibrierung der Druckpatronen abzuschließen.

2

Fotos von einer Speicherkarte drucken

Sie können sehr einfach hochwertige Fotos für sich, für Ihre Familie und für Freunde drucken. Wenn Ihre Digitalkamera zum Speichern von Fotos eine Speicherkarte verwendet, können Sie diese in Ihren Drucker einsetzen und die gespeicherten Fotos drucken.

Hinweis: Außerdem können Sie Fotos mit Hilfe Ihres Computers drucken. Weitere Informationen finden Sie in der Online-Hilfe des HP Photosmart Series Druckers. Weitere Informationen zum Anzeigen der Online-Hilfe des Druckers finden Sie im Abschnitt **Online-Hilfe zum HP Photosmart Series Drucker anzeigen** auf Seite 1.

Unterstützte Speicherkarten

Ihr HP Photosmart Drucker kann folgende Speicherkarten einlesen:

Von der CompactFlash Association (CFA) zertifizierte Cards – Typ I und II, IBM Microdrive, MultiMediaCard, Secure Digital, SmartMedia, Sony Memory Sticks und xD-Picture Card.

Diese Speicherkarten werden von verschiedenen Herstellern mit unterschiedlichen Speicherkapazitäten angeboten. Sie können Speicherkarten bei Ihrem Kamerahändler und in den meisten Computerfachgeschäften erwerben.

Vorsicht! Die Verwendung eines anderen Speicherkartentyps kann zu Schäden an der Speicherkarte und/oder am Drucker führen.

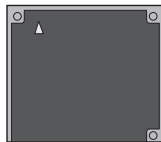

IBM Microdrive



CompactFlash
Typ I und II



MultiMediaCard

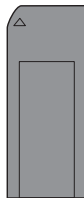

Sony Memory Sticks

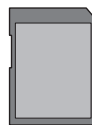

Secure Digital



SmartMedia



xD-Picture Card

Speicherkarte einsetzen

Wenn Sie Bilder mit Ihrer Digitalkamera aufgenommen haben, nehmen Sie die Speicherkarte aus der Kamera, und setzen Sie diese in den Drucker ein. Sie können die Fotos direkt drucken oder auf Ihrem Computer speichern.

Ist die Speicherkarte korrekt eingesetzt, blinkt die Speicherkarten-Kontrollleuchte und leuchtet dann konstant.

Vorsicht! Entfernen Sie die Speicherkarte nicht, wenn die Speicherkarten-Kontrollleuchte blinkt. Wenn Sie eine Speicherkarte entfernen, während auf diese zugegriffen wird, kann dies zu Schäden an der Speicherkarte oder am Drucker bzw. zu Datenverlust führen.

So setzen Sie eine Speicherkarte ein:

- 1 Entfernen Sie bereits eingesetzte Speicherkarten aus den Speicherkartensteckplätzen.

Weitere Informationen zum Entfernen von Speicherkarten finden Sie in der Online-Hilfe des HP Photosmart Series Druckers. Weitere Informationen zum Anzeigen der Online-Hilfe des Druckers finden Sie im Abschnitt **Online-Hilfe zum HP Photosmart Series Drucker anzeigen** auf Seite 1.

- 2 Suchen Sie den korrekten Steckplatz für Ihre Speicherkarte.

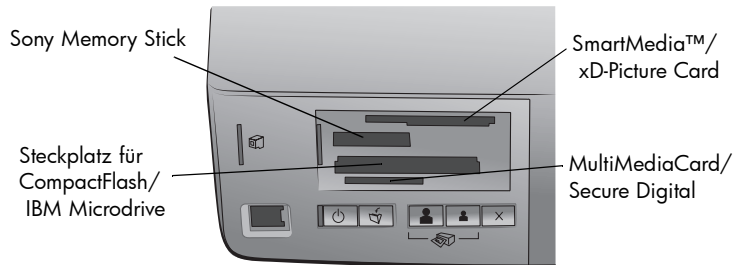

Hinweis: Wenn Sie eine Memory Stick Duo™ Speicherkarte verwenden möchten, bringen Sie an der Speicherkarte den im Lieferumfang enthaltenen Adapter an, bevor Sie diese in den Speicherkartensteckplatz des Druckers einsetzen.

- 3 Setzen Sie die Speicherkarte in den richtigen Kartensteckplatz ein. Setzen Sie die Seite mit den Metallkontakten bzw. den Stiftöffnungen zuerst in den Drucker ein.

Vorsicht! Wenn Sie die Speicherkarte nicht wie angegeben einsetzen, kann dies zu Schäden an der Speicherkarte und am Drucker führen.

- 4 Schieben Sie die Speicherkarte vorsichtig bis zum Anschlag in den Drucker. Möglicherweise können Sie die Speicherkarte nicht vollständig in den Drucker einschieben.

Vorsicht! Wenn Sie die Speicherkarte zu weit in den Drucker schieben, kann dies zu Schäden an der Speicherkarte und am Drucker führen.

Hinweis: Wenn Sie eine SmartMedia Speicherkarte mit der Oberseite nach unten einsetzen, blinkt die rote Speicherkarten-Kontrollleuchte. Entfernen Sie die Speicherkarte, und setzen Sie diese erneut korrekt ein.

hp photosmart 7200 series assistant verwenden

Ist der Drucker mit einem Windows PC verbunden, erscheint der HP Photosmart 7200 Series Assistent auf dem Computerbildschirm, wenn Sie eine Speicherkarte in den Drucker einsetzen. Der Assistent bietet Informationen zu den Speicherkartensteckplätzen und den Kontrollleuchten. Der Assistent bietet außerdem Informationen zum Drucken von Fotocollagen und Fotos im Format 4x6" (10x15 cm) über das Bedienfeld. Weitere Informationen zum Assistenten finden Sie in der Online-Hilfe des HP Photosmart Series Druckers. Weitere Informationen zum Anzeigen der Online-Hilfe des Druckers finden Sie im Abschnitt **Online-Hilfe zum HP Photosmart Series Drucker anzeigen** auf Seite 1.

Über das Bedienfeld von einer Speicherkarte drucken

Über das Bedienfeld können Sie alle Fotos, nur neue Fotos oder die mit der Kamera ausgewählten Fotos von der Speicherkarte drucken. Eine Liste der unterstützten digitalen Fotodateitypen finden Sie im Abschnitt **Druckerspezifikationen** auf Seite 20.

Hinweis: Erkennt der Drucker mit der Kamera ausgewählte Fotos, werden nur diese Fotos gedruckt, wenn Sie eine der Tasten zum Drucken drücken. Wenn Sie sowohl die nicht markierten als auch die mit der Kamera ausgewählten Fotos drucken möchten, müssen Sie nach dem Einsetzen einer Speicherkarte die Taste **ABBRECHEN** und anschließend eine der Tasten zum Drucken drücken.

Hinweis: Legen Sie vor dem Drucken Fotopapier in den Papier- oder Fotoeinzug ein. Weitere Informationen zum Einlegen von Papier finden Sie in der Online-Hilfe des HP Photosmart Series Druckers. Weitere Informationen zum Anzeigen der Online-Hilfe des Druckers finden Sie im Abschnitt **Online-Hilfe zum HP Photosmart Series Drucker anzeigen** auf Seite 1.

Sie können wie folgt Fotos über das Bedienfeld drucken:

- Fotos im Format 4x6" (10x15 cm) drucken
- Fotocollage drucken
- Mit der Kamera ausgewählte Fotos über das Bedienfeld drucken

Fotos im Format 4x6" (10x15 cm) drucken

Drücken Sie die Taste **FOTOS 4x6 (10x15) DRUCKEN**, um Fotos im Format 4x6" (10x15 cm) von der Speicherkarte zu drucken. Befindet sich im Fotoeinzug Fotopapier mit diesem Format, wird jedes Foto auf einer separaten Seite gedruckt. Befindet sich im Fotoeinzug Fotopapier in den Formaten Letter oder A4, werden drei Fotos im Format 4x6" (10x15 cm) auf eine Seite gedruckt.

So drucken Sie Fotos im Format 4x6" (10x15 cm):

- 1 Legen Sie passendes Papier ein.
 - Wenn Sie einzelne Fotos im Format 4x6" (10x15 cm) drucken möchten, legen Sie entsprechendes Fotopapier mit Hilfe des Eingabefachs in den Fotoeinzug ein.
 - Wenn Sie drei Fotos im Format 4x6" (10x15 cm) auf eine Seite drucken möchten, legen Sie Papier im Format Letter oder A4 in den Papiereinzug ein.

- 2 Setzen Sie eine Speicherkarte in den Kartensteckplatz des Druckers ein.
Ist der Drucker mit einem Windows PC verbunden, wird das Fenster des HP Photosmart 7200 Series Assistenten mit weiteren Informationen zu den Fotos auf der Speicherkarte geöffnet.
- 3 Wählen Sie eine der folgenden Optionen aus:
 - Wenn Ihre Digitalkamera das Markieren zu druckender Fotos ermöglicht und Sie diese Fotos drucken möchten, drücken Sie die Taste **FOTOS 4x6 (10x15) DRUCKEN**.
 - Wenn Sie Fotos zum Drucken markiert haben und alle Fotos auf der Speicherkarte drucken möchten, drücken Sie die Taste **ABBRECHEN** und anschließend die Taste **FOTOS 4x6 (10x15) DRUCKEN**.
 - Wenn die Speicherkarte keine markierten Fotos enthält und Sie **alle** Fotos auf der Speicherkarte drucken möchten, drücken Sie die Taste **FOTOS 4x6 (10x15) DRUCKEN**.
 - Wenn die Speicherkarte keine markierten Fotos enthält und Sie **nur die neuen** (bisher nicht über das Bedienfeld gedruckten) Fotos von der Speicherkarte drucken möchten, halten Sie die Taste **FOTOS 4x6 (10x15) DRUCKEN** drei bis fünf Sekunden lang gedrückt.
Enthält die Speicherkarte keine neuen (bisher nicht über das Bedienfeld gedruckten) Fotos, geschieht nichts, wenn Sie diese Taste gedrückt halten.

Hinweis: Die Fotos werden beginnend mit dem letzten Foto gedruckt.

Wenn Sie den Druck stoppen möchten, drücken Sie die Taste **ABBRECHEN**.

Hinweis: Ist während des Druckens kein Papier mehr im Drucker vorhanden, legen Sie mit Hilfe des Eingabefachs mehr Papier in den Fotoeinzug ein. Drücken Sie dann eine der Tasten zum Drucken, um den Druckvorgang fortzusetzen.

Fotocollage drucken

Drücken Sie die Taste **FOTOCOLLAGE DRUCKEN**, um kleine Fotos von der Speicherkarte zu drucken. Befindet sich im Fotoeinzug Fotopapier im Format 4x6" (10x15 cm), werden vier Fotos auf einer Seite gedruckt. Befindet sich im Fotoeinzug Papier in den Formaten Letter oder A4, werden neun Fotos auf eine Seite gedruckt. Weitere Informationen zum Drucken einer Fotocollage finden Sie der Online-Hilfe des HP Photosmart Series Druckers. Weitere Informationen zum Anzeigen der Online-Hilfe des Druckers finden Sie im Abschnitt **Online-Hilfe zum HP Photosmart Series Drucker anzeigen** auf Seite 1.

Mit der Kamera ausgewählte Fotos über das Bedienfeld drucken

Ihr Drucker kann mit der Kamera ausgewählte Digitalfotos von einer Speicherkarte drucken. Ist der Drucker mit einem Computer verbunden und setzen Sie eine Speicherkarte ein, die mit der Kamera ausgewählte Fotos enthält, zeigt der HP Photosmart 7200 Series Assistent Anweisungen zum Drucken der mit der Kamera ausgewählten Fotos am Computerbildschirm an. Weitere Informationen zum Drucken mit der Kamera ausgewählter Fotos finden Sie der Online-Hilfe des HP Photosmart Series Druckers. Weitere Informationen zum Anzeigen der Online-Hilfe des Druckers finden Sie im Abschnitt **Online-Hilfe zum HP Photosmart Series Drucker anzeigen** auf Seite 1.

3

Installationsfehler beheben

Ihr HP Photosmart Series Drucker ist zuverlässig und benutzerfreundlich. Dieses Kapitel enthält Informationen zum Beheben von Installationsproblemen mit der Druckersoftware auf Windows PCs. Ausführliche Fehlerbehebungsinformationen zu Ihrem Drucker, einschließlich Fehlermeldungen und Fehlerbehebung auf einem Macintosh Computer finden Sie in der Online-Hilfe des HP Photosmart Series Druckers. Weitere Informationen zum Anzeigen der Online-Hilfe des Druckers finden Sie im Abschnitt **Online-Hilfe zum HP Photosmart Series Drucker anzeigen** auf Seite 1.

Lesen Sie vor der Kontaktaufnahme mit dem HP Support die Fehlerbehebungstipps in diesem Abschnitt oder nutzen Sie die Online-Support-Services unter www.hp.com/support.

Hinweis: Sollten starke elektromagnetische Felder vorhanden sein, sind gedruckte Dokumente und Fotos möglicherweise leicht verzerrt.

Hinweis: HP empfiehlt die Verwendung eines USB-Kabels, das weniger als 10 Fuß (3 m) lang ist, um Störeinstreuungen durch potenziell starke magnetische Felder zu minimieren.

Problem	Mögliche Ursache	Lösung
Wenn der Drucker mit dem Computer verbunden ist, erscheint der Assistent "Neue Hardware gefunden", der Drucker wird jedoch nicht erkannt.	Sie haben den Drucker an Ihren Computer angeschlossen, bevor Sie die HP Photosmart CD eingelegt haben.	<ol style="list-style-type: none">1 Lösen Sie das USB-Kabel vom Drucker und schließen Sie den Assistenten "Neue Hardware gefunden".2 Legen Sie die im Lieferumfang des Druckers enthaltene HP Photosmart CD in das CD-ROM-Laufwerk Ihres Computers ein. Drücken Sie Abbrechen, wenn der Installationsassistent angezeigt wird.3 Klicken Sie im Menü Start auf Ausführen.4 Klicken Sie auf Durchsuchen, und wechseln Sie zu Ihrem CD-Laufwerk.5 Wählen Sie die Datei Uninstaller.bat aus, und klicken Sie auf Öffnen.6 Klicken Sie auf OK, um das Programm zur Deinstallation zu starten.7 Klicken Sie auf Weiter, um die Dateien zu deinstallieren, die beim Verbinden des Druckers mit Ihrem Computer erstellt wurden.8 Klicken Sie auf Neustart. Nach dem Neustart des Computers nehmen Sie die HP Photosmart CD aus dem Laufwerk heraus. Befolgen Sie anschließend die Anweisungen auf dem <i>HP Photosmart Setup-Poster</i>, das zusammen mit Ihrem Drucker geliefert wurde.

Problem	Mögliche Ursache	Lösung
<p>Während der Installation wird das Dialogfeld zum Überprüfen der Systemanforderungen angezeigt. Dieses Dialogfeld enthält die Meldung, dass die Auflösung des Computerbildschirms nicht den Mindestanforderungen entspricht.</p>	<p>Die Auflösung Ihres Computerbildschirms erfüllt nicht die minimalen Systemanforderungen. Weitere Informationen finden Sie im Abschnitt Systemanforderungen auf Seite 19.</p>	<ol style="list-style-type: none"> 1 Wählen Sie im Dialogfeld mit den Systemanforderungen die Schaltfläche Abbrechen aus. 2 Klicken Sie mit der rechten Maustaste auf dem Desktop, und wählen Sie Eigenschaften aus. 3 Klicken Sie auf die Registerkarte Einstellungen. 4 Verschieben Sie den Schieberegler nach rechts, bis die Auflösung mindestens 800x600 Bildpunkte beträgt. 5 Klicken Sie auf Übernehmen. Eine Meldung zum Ändern der Monitoreinstellungen erscheint. 6 Klicken Sie auf Ja, um die Änderungen zu akzeptieren. 7 Installieren Sie die Druckersoftware erneut.
<p>Die Software wurde nicht korrekt auf dem Computer installiert. ODER Die Druckersoftware muss erneut installiert werden.</p>	<p>Möglicherweise liegt ein Konflikt mit Ihrem Virenschutzprogramm vor. ODER Möglicherweise liegt ein Konflikt mit einem anderen Programm vor.</p>	<ol style="list-style-type: none"> 1 Deinstallieren Sie die Druckersoftware. Legen Sie die HP Photosmart CD in den Computer ein, klicken Sie auf Deinstallieren und befolgen Sie die angezeigten Anweisungen. 2 Starten Sie den Computer nach Abschluss der Deinstallation neu. 3 Stoppen oder deaktivieren Sie alle aktiven Virenschutzprogramme. 4 Installieren Sie die Druckersoftware erneut.
<p>Nur Windows 98 Nach dem Verbinden von Drucker und Computer mit einem USB-Kabel wird der Hardware-Assistent angezeigt. Der Druckertreiber wird jedoch nicht vollständig installiert. Der Hardware-Assistent wird danach nicht wieder angezeigt.</p>	<p>Die Installation wurde abgebrochen, war unvollständig oder es trat ein Fehler auf.</p>	<ol style="list-style-type: none"> 1 Schalten Sie den Drucker aus, und lösen Sie das USB-Kabel vom Drucker. 2 Ziehen Sie das Netzkabel vom Drucker ab. 3 Warten Sie rund 10 Sekunden. 4 Schließen Sie das Netzkabel an den Drucker an, und schalten Sie den Drucker ein. 5 Deinstallieren Sie die Druckersoftware. Legen Sie die HP Photosmart CD in den Computer ein, und befolgen Sie die angezeigten Anweisungen. 6 Starten Sie den Computer nach Abschluss der Deinstallation neu. 7 Installieren Sie die Druckersoftware erneut.
<p>Nur Windows 98 Beim Verbinden von Drucker und Computer mit dem USB-Kabel wird der Hardware-Assistent nicht angezeigt.</p>	<p>Ihr USB-Kabel ist möglicherweise fehlerhaft oder falsch angeschlossen.</p>	<ol style="list-style-type: none"> 1 Schalten Sie den Drucker aus, und lösen Sie das USB-Kabel vom Drucker. 2 Ziehen Sie das Netzkabel vom Drucker ab. 3 Warten Sie rund 10 Sekunden. 4 Schließen Sie das Netzkabel an den Drucker an, und schalten Sie den Drucker ein. 5 Schließen Sie das USB-Kabel wieder an den Drucker an. <p>Besteht das Problem weiterhin, verwenden Sie ein anderes USB-Kabel.</p> <p>ODER</p> <ol style="list-style-type: none"> 1 Klicken Sie auf Start, Einstellungen, Systemsteuerung. 2 Doppelklicken Sie auf das Symbol System. 3 Klicken Sie auf die Registerkarte Geräte-Manager. 4 Klicken Sie auf das Symbol (+) neben der Option "Universal Serial Bus Controller". Wird ein USB-Host-Controller und ein USB-Root-Hub angezeigt, ist die USB-Unterstützung wahrscheinlich aktiv. Werden diese Geräte nicht angezeigt, lesen Sie in der Dokumentation Ihres Computers nach, oder bitten Sie den Hersteller des Computers um Informationen zur Aktivierung und Einrichtung von USB.

4

Support und Spezifikationen

Dieses Kapitel enthält folgende Informationen zu Ihrem Drucker:

- **Unterstützung** auf Seite 17
- **Spezifikationen** auf Seite 19
- **Hardware-Services** auf Seite 22
- **Software-Services** auf Seite 22
- **Begrenzte Gewährleistung** auf Seite 22
- **Sicherheitsbestimmungen** auf Seite 24
- **Hinweise zum Umweltschutz** auf Seite 24
- **Wichtige Hinweise und Bestimmungen** auf Seite 26
- **Warenzeichen und Copyright-Informationen** auf Seite 26

Unterstützung

Gehen Sie folgendermaßen vor, falls Probleme auftreten:

- 1 Detaillierte Informationen zur Verwendung des Druckers und zur Fehlerbehebung finden Sie in der Online-Hilfe des HP Photosmart Series Druckers. Informationen zum Aufrufen der Online-Hilfe des HP Photosmart Series Druckers finden Sie im Abschnitt **Online-Hilfe zum HP Photosmart Series Drucker anzeigen** auf Seite 1.
- 2 Wenn sich die Probleme nicht anhand der Informationen in der Online-Hilfe zum HP Photosmart Series Drucker lösen lassen, stehen Ihnen Web- und E-Mail-Support in folgenden Sprachen zur Verfügung: Deutsch, Englisch, Französisch, Italienisch, Niederländisch, Portugiesisch, Schwedisch, Spanisch.
 - Gehen Sie zur Internetseite **www.hp.com/support**. Dort finden Sie Online-Supportseiten. Sie können auch eine E-Mail an HP senden. Ihre Fragen werden dann konkret beantwortet.
 - Informationen zu Updates erhalten Sie unter **www.hp.com**.
- 3 Können Sie das Problem nicht anhand der Online-Hilfe des HP Photosmart Series Druckers oder den HP Websites lösen, wenden Sie sich unter einer der unten genannten Telefonnummern an den für Sie zuständigen HP Support. Eine Liste der Länder und Telefonnummern finden Sie im folgenden Abschnitt.

HP Telefon-Support

Für einen begrenzten Zeitraum können Sie kostenlosen telefonischen Support für Ihren Drucker in Anspruch nehmen. Informationen zur Dauer des kostenlosen Supports finden Sie im Abschnitt **Begrenzte Gewährleistung** auf Seite 22 oder unter www.hp.com/support.

Nach Ablauf dieser Frist ist der telefonische Support von HP kostenpflichtig. Wenden Sie sich an Ihren HP Händler, oder rufen Sie die für Sie zuständige Telefonnummer an, und erfragen Sie die Support-Optionen.

Für telefonischen Support von HP rufen Sie die für Sie nächstgelegene Telefonnummer an. Hierfür fallen die Standardgebühren Ihrer Telefongesellschaft an.

Hinweis: Kunden in Westeuropa können unter www.hp.com/support die entsprechenden Telefonnummern anrufen.

Land	Telefonnummer
Ägypten	02 532 5222
Algerien	(+212) 22404747
Bahrain	800 728
Griechenland	+ 30 1 60 73 603
Israel	972 (0) 9 830 4848
Marokko	(+212) 22404747
Polen	+ 48 22 865 98 00
Rumänien	01 315 44 42
Russland, Moskau	7 095 923 50 01
Russland, St. Petersburg	7 812 346 7997
Saudi-Arabien	800 897 14440
Slowakei	+ 421-2-68208080
Südafrika	086 000 1030 (innerhalb RSA) + 27-11 258 9301 (außerhalb RSA)
Tschechische Republik	42 (0)2 6130 7310
Tunesien	+ 216 1 891 222
Türkei	1 216 579 71 71
Ukraine	+ 7 (380-44) 490-3520
Ungarn	+ 36 (0)1 382 1111
Vereinigte Arabische Emirate	971 4 883 8454

Anruf tätigen

Wenn Sie den HP Support anrufen, sollten Sie in Reichweite des Druckers oder Computers sein. Sie werden ggf. nach folgenden Informationen gefragt:

- Druckermodellnummer (auf der Vorderseite des Druckers).
- Druckerseriennummer (auf der Unterseite des Druckers).
- Computerbetriebssystem.
- Version des Druckertreibers.
 - **Windows PC:** Wenn Sie die Druckertreiberversion ermitteln möchten, klicken Sie mit der rechten Maustaste auf das Speicherkartensymbol in der Windows Taskleiste, und wählen Sie die Option **Info** aus.
 - **Macintosh:** Verwenden Sie zum Aufrufen der Druckertreiberversion das Dialogfeld "Print" (Drucken).
- Am Computerbildschirm angezeigte Meldungen.
- Bereiten Sie sich auf folgende Fragen vor:
 - Ist das Problem schon vorher aufgetreten? Kann das Problem reproduziert werden?
 - Haben Sie zum Zeitpunkt, an dem das Problem aufgetreten ist, Software oder Hardware installiert?

Spezifikationen

Dieser Abschnitt enthält Informationen zu den Mindestanforderungen für die Installation Ihres HP Photosmart Series Druckers an einem Computer. Außerdem finden Sie hier ausgewählte Druckerspezifikationen.

Die vollständigen Druckerspezifikationen finden Sie in der Online-Hilfe des HP Photosmart Series Druckers. Weitere Informationen zum Anzeigen der Online-Hilfe des Druckers finden Sie im Abschnitt **Weitere Informationsquellen** auf Seite 1.

Systemanforderungen

Komponente	Windows PC (Minimum)	Macintosh (Minimum)
Betriebssystem	Windows 98, 2000 Professional, ME, XP Home und XP Professional	Mac [®] OS 9 v9.1 oder höher, OS X v10.1 bis v10.2
Prozessor	Pentium [®] II (bzw. gleichwertig) oder höher	G3 oder höher
RAM	64 MB (128 MB empfohlen)	Mac OS 9.1 und OS 9.2: 64 MB (128 MB empfohlen) Mac OS X v10.1 und OS X v10.2: 128 MB
Freier Speicherplatz auf der Festplatte	500 MB	500 MB
Grafikanzeige	800x600, 16 Bit oder höher	800x600, 16 Bit oder höher
CD-ROM-Laufwerk	4-fach	4-fach

Komponente	Windows PC (Minimum)	Macintosh (Minimum)
Konnektivität	USB 2.0 mit voller Geschwindigkeit (Windows 98, 2000 Professional, ME, XP Home und XP Professional)	USB: Anschlüsse auf der Vorder- und Rückseite (Mac OS 9 v9.1 oder höher, OS X v10.1 bis v10.2)
Browser	Microsoft® Internet Explorer 5.5 oder höher	Für die Installation nicht erforderlich

Druckerspezifikationen

Bilddateiformate	JPEG Baseline TIFF 24 Bit RGB (unkomprimiert, mit Zeilensprung) TIFF 24 Bit YcbCr (unkomprimiert, mit Zeilensprung) TIFF 24 Bit RGB (Packbits, mit Zeilensprung) TIFF 8 Bit Graustufen (unkomprimiert/Packbits) TIFF 8 Bit Graustufen (unkomprimiert/Packbits) TIFF 1 Bit (unkomprimiert/Packbits/1D Huffman)
Druckpatronen	1 schwarze Druckpatrone HP Nr. 56 (C6656A) 1 dreifarbig HP Druckpatrone Nr. 57 (C6657A) 1 Fotodruckpatrone HP Nr. 58 (C6658A)
Kapazität des Ausgabe- fachs	20 Blatt Fotopapier 50 Blatt Normalpapier 10 Karten 10 Umschläge 20 Folien 20 Blatt Bannerpapier 25 Etikettenbögen 25 Aufbügelfolien
Kapazität des Eingabe- fachs	25 Blatt Fotopapier 100 Blatt Normalpapier 20 – 40 Karten (je nach Dicke) 15 Umschläge 20 Blatt Bannerpapier 20 Etikettenbögen 25 Folien 25 Aufbügelfolien
Kapazität des Foto- einzugs	24 Blatt Fotopapier
Konnektivität, Maximum	Externe HP JetDirect Print Server: 175x, 310x, 380x
Konnektivität, Standard	USB: Anschlüsse auf der Vorder- und Rückseite Windows 98, 2000 Professional, ME, XP Home und XP Professional Mac OS 9 v9.1 oder höher, OS X v10.1 bis v10.2
Medienformate	Fotopapier, 4x6" (10x15 cm) Fotopapier mit Abreißkante, 4x6" mit 0,5" Abreißkante (10x15 cm mit 1,25 cm Abreißkante) Indexkarten 4x6" (10x15 cm) Hagaki-Karten, 3,9x5,8" (100x148 mm) A6-Karten 4,1x5,8" (105x148 mm) Karten im Format L, 3,5x5" (90x127 mm) Karten im Format L mit Abreißkante, 3,5x5" mit 0,5" Abreißkante (90x127 mm mit 12,5 mm Abreißkante)

Medienformate, Standard	<p>Fotopapier 3x3" bis 8,5x14" (76x76 mm bis 216x356 mm)</p> <p>Normalpapier Letter, 8,5x11" (216x280 mm) Legal, 8,5x14" (216x356 mm) Executive, 7,5x10" (190x254 mm) A4, 8,27x11,7" (210x297 mm) A5, 5,8x8,3" (148x210 mm) B5, 6,9x9,8" (176x250 mm)</p> <p>Karten Hagaki, 3,9x5,8" (100x148 mm) L, 3,5x5" (90x127 mm) Karten im Format L mit Abreißkante, 3,5x5" mit 0,5" Abreißkante (90x127 mm mit 12,5 mm Abreißkante) Index, 3x5", 4x6" und 5x8" (76x127 mm, 10x15 cm und 127x203 mm) A6, 4,13x5,8" (105x148 mm)</p> <p>Umschläge No. 9, 3,875x8,875" (98,4x225,4 mm) No. 10, 4,125x9,5" (105x240 mm) A2-Einladung, 4,375x5,75" (110x146 mm) DL, 4,33x8,66" (110x220 mm) C6, 4,5x6,4" (114x162 mm)</p> <p>Angepasst 3x5" bis 8,5x14" (76x127 mm bis 216x356 mm)</p> <p>Folien Letter, 8,5x11" (216x280 mm) A4, 8,27x11,7" (210x297 mm) Etikettenbogen Letter, 8,5x11" (216x280 mm) A4, 8,27x11,7" (210x297 mm)</p>
Medienspezifikationen, Maximum	Empfohlene Maximallänge: 14" (356 mm) Empfohlene Maximaldicke: 11,5 mil (292 µm) pro Blatt
Medientypen	Papier (normal, Inkjet, Foto- und Bannerpapier) Umschläge Folien Etiketten Karten (Index, Gruß-, Hagaki, A6, L) Transferfolie zum Aufbügeln
Papiereinzug	Ein Einzug im Format Letter Ein Fotoeinzug für Fotos im Format 4x6" (10x15 cm)
Speicherkarten	CompactFlash Typ I und II IBM Microdrive MultiMediaCard Secure Digital SmartMedia Sony Memory Sticks xD-Picture Card
Unterstützte Dateiformate für Speicherkarten	Drucken: Siehe unterstützte Bilddateiformate auf Seite 20 Speichern: Alle Dateiformate

USB-Unterstützung

USB: Anschlüsse auf der Vorder- und Rückseite
 Windows 98, 2000 Professional, ME, XP Home und
 XP Professional
 Mac OS 9 v9.1 oder höher, OS X v10.1 bis v10.2
 HP empfiehlt USB-Kabel mit einer Maximallänge von
 10 Fuß (3 m).

Hardware-Services

Wenn Hardwarefehler auftreten sollten, wenden Sie sich bitte an den Händler, bei dem Sie Ihren Drucker erworben haben. Weitere Informationen zur nächstgelegenen Vertriebs- und Service-Niederlassung finden Sie unter www.hp.com/cpsosupport/guide/psd/repairhelp.html. Der Service ist im Gewährleistungszeitraum kostenlos. Nach Ablauf der Gewährleistung fallen die entsprechenden Gebühren an. Weitere Informationen zur begrenzten Gewährleistung von HP finden Sie im Abschnitt **Begrenzte Gewährleistung** auf Seite 22.

Software-Services

HP stellt regelmäßig Updates für die Druckersoftware zur Verfügung. Sie können diese Updates über das Internet unter www.hp.com/support herunterladen oder die Software nutzen, die mit dem Drucker geliefert wurde. Updates für die HP Foto- & Bildbearbeitungssoftware sind nur auf CD verfügbar.

Führen Sie folgende Schritte aus, wenn Sie Softwareupdates erhalten möchten:

- **Windows PC:** Wählen Sie im Windows Menü **Start** nacheinander die Optionen **Programme** (unter Windows XP **Alle Programme**); **Hewlett-Packard** und **HP Software-Update** aus.
- **Macintosh:** Wählen Sie im HP Inkjet Dienstprogramm im Popup-Menü **Support** die Option **Support** aus.

Begrenzte Gewährleistung

Region	Europa, Naher Osten, Afrika
Softwaregewährleistung	90 Tage
Druckergewährleistung	Ein Jahr

A. Dauer der begrenzten Gewährleistung

- 1 Hewlett-Packard (HP) garantiert dem Endkunden, dass die oben aufgeführten HP Produkte während des oben angegebenen Zeitraums nach dem Erwerb des Produkts durch den Kunden fehlerfrei in Material und Verarbeitung sind.
- 2 Bei Softwareprodukten bezieht sich die begrenzte Gewährleistung von HP nur auf die fehlerfreie Ausführung des Programms. HP garantiert für kein Produkt eine ununterbrochene oder fehlerfreie Funktion.
- 3 Die begrenzte Gewährleistung von HP erstreckt sich ausschließlich auf Defekte, die bei normaler Verwendung des Produktes entstehen. Die begrenzte Gewährleistung findet in folgenden Fällen keine Anwendung:
 - a. Unsachgemäße Wartung oder Modifikation,
 - b. Software, Medien, Teile oder Verbrauchsmaterialien, die von Hewlett-Packard nicht angeboten bzw. unterstützt werden oder
 - c. Betrieb außerhalb der Produktspezifikationen.

- 4 Bei HP Druckern beeinträchtigt die Verwendung einer Tintenpatrone eines anderen Herstellers als HP oder einer nachgefüllten Tintenpatrone nicht die Gewährleistung gegenüber dem Kunden oder einen bestehenden Kundendienstvertrag mit HP. Wenn jedoch der Ausfall oder die Beschädigung des Druckers aus der Verwendung einer Tintenpatrone eines anderen Herstellers als HP oder einer nachgefüllten Tintenpatrone resultiert, stellt HP die üblichen Zeit- und Materialkosten für die Reparatur in Rechnung.
- 5 Wenn HP während der anzuwendenden Garantiefrist für ein bestimmtes Produkt über einen Defekt dieses Produkts informiert wird und das Produkt durch die Garantiebestimmungen von HP abgedeckt ist, kann HP das Produkt nach eigener Wahl entweder reparieren oder umtauschen.
- 6 Falls HP ein defektes Produkt, das durch die Gewährleistungsbestimmungen von HP abgedeckt ist, je nach vorliegender Sachlage weder reparieren noch umtauschen kann, erstattet HP nach Erhalt der Information über den Defekt innerhalb eines angemessenen Zeitraums den Kaufpreis des Produkts.
- 7 HP ist erst dann verpflichtet, das Produkt zu reparieren, zu ersetzen oder den Kaufpreis zu erstatten, wenn der Kunde das defekte Produkt an HP zurückschickt.
- 8 Bei einem Produkt, das von HP im Umtausch gegen ein defektes Produkt an den Kunden gesandt wird, kann es sich entweder um ein neues oder um ein neuwertiges gebrauchtes Produkt handeln, sofern die Funktionalität dieses Produkts mindestens derjenigen des zu ersetzenden Produkts entspricht.
- 9 HP Produkte können wiederverwendete Teile, Komponenten oder Materialien enthalten, deren Leistung neuen Elementen entspricht.
- 10 Die begrenzte Gewährleistung von HP ist in allen Ländern gültig, in denen das abgedeckte HP Produkt durch HP vertrieben wird. Verträge über zusätzliche Garantieleistungen, wie z. B. Vor-Ort-Service, können mit autorisierten HP Service-Einrichtungen in den Ländern abgeschlossen werden, in denen das Produkt durch HP oder einen autorisierten Importeur vertrieben wird. Wenn Sie in Europa Telefon-Support benötigen, lesen Sie unter folgender Adresse die Nutzungsbedingungen für den Support in Ihrem Land: www.hp.com/support. Sie können sich auch an Ihren Händler wenden oder Hewlett-Packard unter einer der angegebenen Rufnummern anrufen. Da wir unseren Telefon-Support ständig weiter verbessern, empfehlen wir Ihnen, sich regelmäßig auf unserer Website über unser Angebot zu informieren.

B. Gewährleistungsbegrenzungen

IM RAHMEN DER VOR ORT GÜLTIGEN RECHTSBESTIMMUNGEN GEWÄHREN HP UND HP ZULIEFERER IM HINBLICK AUF HP PRODUKTE KEINERLEI ANDERE GARANTIEEN IRGENDWEILIGER ART, WEDER IN AUSDRÜCKLICHER NOCH IN STILLSCHWEIGENDER FORM. HP UND HP ZULIEFERER SCHLIESSEN INSBESONDERE DIE STILLSCHWEIGENDE GEWÄHRLEISTUNG FÜR MARKTTAUGLICHKEIT, BEFRIEDIGENDE QUALITÄT ODER EIGNUNG FÜR BESTIMMTE ZWECKE AUS.

C. Haftungsausschlüsse

- 1 Die Rechte aus dieser Garantieerklärung sind im Rahmen der vor Ort gültigen Rechtsbestimmungen die einzigen und exklusiven Rechte des Kunden.
- 2 IM RAHMEN DER VOR ORT GÜLTIGEN RECHTSBESTIMMUNGEN, MIT AUSNAHME DER IN DIESER GARANTIEERKLÄRUNG AUSDRÜCKLICH FESTGELEGTE VERPFLICHTUNGEN SIND HP UND HP ZULIEFERER IN KEINER WEISE VERANTWORTLICH FÜR DIREKTEN, INDIREKTEN ODER BESONDEREN SCHADEN, NOCH FÜR BEILÄUFIG ENTSTANDENEN SCHADEN ODER FOLGESCHADEN, UNABHÄNGIG DAVON, OB DIESER AUF EINER VERTRAGLICHEN GRUNDLAGE, EINER UNERLAUBTEN HANDLUNG ODER EINER ANDEREN RECHTSTHEORIE BESTEHT UND UNABHÄNGIG DAVON, OB AUF DIE MÖGLICHKEIT SOLCHER SCHÄDEN HINGEWIESEN WURDE.

D. Lokale Gesetzgebung

- 1 Diese Gewährleistungserklärung räumt dem Kunden bestimmte Rechte ein. Zusätzlich dazu kann der Kunde über andere Rechte verfügen, die in jedem Bundesstaat (in den USA), in jeder Provinz (in Kanada) und in jedem Land verschieden sind.
- 2 Falls diese Gewährleistungserklärung mit den vor Ort gültigen Rechtsbestimmungen nicht übereinstimmt, gilt diese Gewährleistungserklärung als in solchem Maße verändert, dass die Übereinstimmung mit den vor Ort gültigen Rechtsbestimmungen gegeben ist. Im Gültigkeitsbereich dieser rechtlichen Bestimmungen sind möglicherweise bestimmte Haftungsausschlüsse und Beschränkungen dieser Gewährleistungserklärung für den Kunden nicht gültig. So können beispielsweise in manchen Bundesstaaten der Vereinigten Staaten und unter manchen Regierungen außerhalb der Vereinigten Staaten (einschließlich von Provinzen in Kanada) folgende Rechtsvoraussetzungen bestehen:
 - a. Haftungsausschlüsse und Beschränkungen dieser Gewährleistungserklärung können die gesetzlichen Rechte des Verbrauchers nicht beschränken (beispielsweise in Großbritannien).
 - b. Die Möglichkeit eines Herstellers, Haftungsausschlüsse oder Beschränkungen festzulegen, wird in anderer Weise eingeschränkt.
 - c. Dem Kunden werden zusätzliche Garantierechte eingeräumt; die Dauer von stillschweigenden Garantien, die der Hersteller nicht ausschließen kann, wird festgelegt, oder es werden Beschränkungen hinsichtlich der Dauer einer stillschweigenden Garantie ausgeschlossen..

- 3 FÜR GESCHÄFTSABSCHLÜSSE MIT KUNDEN IN AUSTRALIEN UND NEUSEELAND: DIE GESETZLICHEN RECHTE DES VERBRAUCHERS IM HINBLICK AUF DEN KAUF VON HP PRODUKTEN WERDEN DURCH DIE BEDINGUNGEN IN DIESER GEWÄHRLEISTUNGSERKLÄRUNG NICHT ÜBER DEN GESETZLICHEN RAHMEN HINAUS AUSGESCHLOSSEN, BESCHRÄNKT ODER VERÄNDERT. DIE BESTIMMUNGEN DIESER GEWÄHRLEISTUNGSERKLÄRUNG VERSTEHEN SICH IM ZUSATZ ZU DEN GESETZLICHEN RECHTEN DES VERBRAUCHERS.

Sicherheitsbestimmungen

Beachten Sie stets die grundlegenden Sicherheitsvorkehrungen, um bei Verwendung dieses Produkts das Risiko von Verletzungen durch Feuer oder Elektroschock zu vermeiden.

Warnung! Halten Sie den Drucker zum Schutz gegen Feuer und Elektroschocks stets trocken.

Warnung! Es besteht die Gefahr potenzieller Elektroschocks.

- Lesen Sie alle Anweisungen auf dem *HP Photosmart Setup-Poster*.
- Verwenden Sie nur geerdete Netzsteckdosen, um das Gerät mit Strom zu versorgen. Wenn Sie nicht wissen, ob eine Steckdose geerdet ist, lassen Sie dies von einem qualifizierten Elektriker prüfen.
- Beachten Sie alle am Produkt angebrachten Warnungen und Anweisungen.
- Ziehen Sie vor Reinigen des Geräts den Netzstecker.
- Installieren oder verwenden Sie dieses Gerät nicht in der Nähe von Wasser, oder wenn Sie selbst durchnässt sind.
- Installieren Sie das Gerät sicher auf einer stabilen Oberfläche.
- Installieren Sie das Gerät an einem geschützten Standort, an dem niemand über das Netzkabel stolpern kann und das Netzkabel nicht beschädigt werden kann.
- Wenn das Gerät nicht normal arbeitet, lesen Sie die Fehlerbehebungsinformationen in der Online-Hilfe zum HP Photosmart Series Drucker.
- Das Gerät enthält keine vom Benutzer zu wartenden Teile. Wenden Sie sich an qualifiziertes Kundendienstpersonal.
- Arbeiten Sie in einem gut belüfteten Raum.

Hinweise zum Umweltschutz

Hewlett-Packard Company fühlt sich dem Umweltschutz sehr verpflichtet.

Umweltschutz

Der Drucker wurde so konzipiert, dass er möglichst umweltverträglich ist. Weitere Informationen zum Engagement von HP hinsichtlich des Umweltschutzes finden Sie unter <http://www.hp.com/hpinfo/globalcitizenship/environment/index.html>.

Ozonusstoß

Dieses Gerät stößt keine nachweisbaren Mengen an Ozon (O₃) aus.

Energieverbrauch

Der Energieverbrauch reduziert sich beim ENERGY STAR® Modus erheblich. Dadurch werden natürliche Ressourcen geschont und Kosten eingespart. Auf die Leistung des Geräts hat dies keinen Einfluss. Dieses Produkt ist für ENERGY STAR zertifiziert. Dabei handelt es sich um ein freiwilliges Programm, in dessen Rahmen möglichst Energie sparende Bürogeräte entwickelt werden.



ENERGY STAR ist in den USA ein eingetragenes Warenzeichen von U.S. EPA. Als ENERGY STAR Partner hat Hewlett-Packard dieses Produkt gemäß den ENERGY STAR Richtlinien für Energieeffizienz zertifiziert. Weitere Informationen hierzu finden Sie unter **www.energystar.gov**.

Papier

Für dieses Gerät kann Recycling-Papier gemäß DIN 19309 verwendet werden.

Kunststoff

Kunststoffteile über 24 Gramm werden gemäß internationalen Standards gekennzeichnet. Wenn der Drucker nicht mehr eingesetzt werden kann, sind die Kunststoffteile dadurch leichter für das Recycling erkennbar.

Datenblätter zur Materialsicherheit

Datenblätter zur Materialsicherheit (MSDS = Material Safety Data Sheets) erhalten Sie über die HP Website unter **www.hp.com/go/msds**. Kunden ohne Internetzugang sollten sich an den HP Support wenden.

Recyclingprogramm

HP bietet in vielen Ländern eine wachsende Anzahl von Rückgabe- und Recyclingprogrammen. Weltweit stehen außerdem Partner mit einigen der größten Recyclingcentern für Elektronikteile zur Verfügung. HP spart Ressourcen, indem einige der populärsten Produkte wieder verkauft werden.

Dieses HP Produkt enthält bleihaltiges Lötlötmedium. Daher ist eine spezielle Entsorgung erforderlich.

Wichtige Hinweise und Bestimmungen

For regulatory identification purposes, your product is assigned a Regulatory Model Number. The Regulatory Model Number for your product is SDGOA-0324. This regulatory number should not be confused with the marketing name (HP Photosmart 7200 Series Drucker) or product number (Q3046A).

Australia EMC statement



This equipment complies with Australian EMC requirements.

Canada EMC statement

Le présent appareil numérique n'émet pas de bruit radioélectrique dépassant les limites applicables aux appareils numériques de la classe B prescrites dans le Règlement sur le brouillage radioélectrique édicté par le ministère des Communications du Canada.

This digital apparatus does not exceed the Class B limits for radio noise emissions from digital apparatus set out in the Radio Interface Regulations of the Canadian Department of Communications.

Warenzeichen und Copyright-Informationen

© Copyright 2003 Hewlett-Packard Company

Alle Rechte vorbehalten. Kein Teil dieser Dokumentation darf ohne vorherige schriftliche Genehmigung von Hewlett-Packard kopiert, reproduziert oder in eine andere Sprache übersetzt werden.

Änderungen vorbehalten. Hewlett-Packard übernimmt keine Haftung für Fehler in dieser Dokumentation oder für Folgeschäden, die auf die Bereitstellung, Leistung oder Verwendung dieses Materials zurückzuführen sind.

HP, das HP Logo und Photosmart sind Eigentum von Hewlett-Packard.

Das Secure Digital Logo ist ein Warenzeichen der SD Association.

Microsoft und Windows sind eingetragene Warenzeichen der Microsoft Corporation.

CompactFlash, CF und das CF Logo sind eingetragene Warenzeichen der CompactFlash Association (CFA).

Sony Memory Stick ist ein eingetragenes Warenzeichen der Sony Corporation.

MultiMediaCard ist ein Warenzeichen der Infineon Technologies AG Germany und wurde für die MMCA (MultiMediaCard Association) lizenziert.

SmartMedia ist ein Warenzeichen von Toshiba Corporation.

xD-Picture Card ist ein Warenzeichen von Fuji Photo Film Co., Ltd., Toshiba Corporation und Olympus Optical Co., Ltd.

IBM ist ein eingetragenes Warenzeichen der International Business Machines Corporation.

Mac, das Mac Logo und Macintosh sind eingetragene Warenzeichen von Apple Computer, Inc.

Pentium ist ein eingetragenes Warenzeichen der Intel Corporation.

Alle übrigen Marken und Produkte sind Warenzeichen oder eingetragene Warenzeichen der jeweiligen Eigentümer.

Die im Drucker verwendete Software basiert auf der Arbeit der Independent JPEG Group.

Das Copyright für bestimmte Fotos in diesem Dokument ist im Besitz der ursprünglichen Eigentümer.



Gedruckt auf umweltfreundlichem Papier
Printed in Germany, 5/03



ENERGY STAR ist in den USA ein eingetragenes
Warenzeichen von U.S. EPA. Als ENERGY STAR
Partner hat Hewlett-Packard dieses Produkt gemäß
den ENERGY STAR Richtlinien für Energieeffizienz
zertifiziert.

www.hp.com

© 2003 Hewlett-Packard Company



i n v e n t

v1.1.1