

Ghid pentru utilizator

HP Slate

© Copyright 2011 Hewlett-Packard Development Company, L.P.

Bluetooth este o marcă comercială deținută de proprietarul său și este utilizată de Hewlett-Packard Company sub licență. Microsoft și Windows sunt mărci comerciale înregistrate în S.U.A. de Microsoft Corporation. Sigla SD este o marcă comercială a proprietarului său.

Informațiile cuprinse în acest document se pot modifica fără preaviz. Singurele garanții pentru produsele și serviciile HP sunt specificate în declarațiile exprese de garanție ce însoțesc respectivele produse și servicii. Nimic din conținutul de față nu trebuie interpretat ca reprezentând o garanție suplimentară. Compania HP nu va fi răspunzătoare pentru erorile tehnice sau editoriale sau pentru omisiunile din documentația de față.

Prima ediție: Octombrie 2011

Cod document: 664645-271

Notă despre produs

Acest ghid descrie caracteristici comune majorității modelelor. Este posibil ca unele caracteristici să nu fie disponibile pe PC-ul tăbliță Slate.

Condiții de utilizare a software-ului

Prin instalarea, copierea, descărcarea sau utilizarea în orice alt mod a oricărui produs software preinstalat pe acest computer, sunteți de acord să respectați condițiile stipulate în Acordul de licență pentru utilizatorul final (EULA) elaborat de HP. Dacă nu acceptați aceste condiții de licență, singurul remediu este returnarea integrală a produsului nefolosit (hardware și software) în cel mult 14 zile pentru despăgubire conform politicii de despăgubire existente în locul de unde ați achiziționat produsul.

Pentru orice alte informații sau pentru solicitarea unei despăgubiri totale pentru computer, contactați punctul local de distribuție (vânzătorul).

Notificare de avertizare privind siguranța

 **AVERTISMENT!** Pentru a reduce posibilitatea de vătămare prin arsuri sau de supraîncălzire a computerului, nu plasați computerul direct pe genunchi și nu obstrucționați orificiile de ventilație ale computerului. Utilizați computerul numai pe suprafețe dure și plane. Nu permiteți blocarea fluxului de aer de către o altă suprafață tare, cum ar fi cea a unei imprimante opționale alăturate sau de către suprafețe moi, cum ar fi cele ale pernelor, păturilor sau hainelor. De asemenea, în timpul exploatării nu permiteți ca adaptorul de c.a. să intre în contact cu pielea sau cu suprafețe moi, cum ar fi cele ale pernelor, păturilor sau hainelor. Computerul și adaptorul de c.a. respectă limitele de temperatură pentru suprafețele accesibile utilizatorului, definite de standardul internațional pentru siguranța echipamentelor din tehnologia informațiilor (IEC 60950).

Cuprins

1 Bun venit	1
Găsirea informațiilor	2
2 Familiarizați-vă cu PC-ul tăbliță Slate	4
Utilizarea ecranului senzitiv	4
Modificarea vizualizării	4
Reglarea luminozității ecranului	6
Atingerea	6
Lovirea ușoară	6
Glisarea	7
Derularea	7
Rotirea	8
Prinderea	8
Setarea preferințelor pentru ecranul senzitiv	9
Utilizarea tastaturii de pe ecran	10
Opțiuni ale tastaturii de pe ecran	10
Utilizarea tastaturii Swype	11
Utilizarea creionului digital (numai la anumite modele)	12
Identificarea software-ului de pe PC-ul tăbliță Slate	13
Actualizarea software-ului instalat pe PC-ul tăbliță Slate	13
Cunoașterea componentelor	14
Marginea de sus	14
Marginea de jos	14
Marginea din dreapta	15
Deschiderea tăvii de etichetă	17
Marginea din stânga	17
Afișaj	18
Partea din spate	18
3 Lucrul în rețea (numai la anumite modele)	19
Utilizarea unui furnizor de servicii Internet (ISP)	20

Conectarea la o rețea wireless	21
Conectarea la o rețea WLAN existentă	21
Configurarea unei noi rețele WLAN	22
Configurarea unui ruter wireless	22
Protejarea rețelei WLAN	23
Roaming la o altă rețea	23
Crearea unei conexiuni wireless	24
Identificarea pictogramelor de stare wireless și rețea	24
Activarea sau dezactivarea dispozitivelor wireless	24
Utilizarea software-ului HP Connection Manager (numai la anumite modele)	25
Utilizarea comenzilor sistemului de operare	25
Utilizarea soluției GPS (numai la anumite modele)	26
Utilizarea dispozitivelor wireless Bluetooth (numai la anumite modele)	26
Bluetooth și Partajare conexiune la Internet (Internet Connection Sharing - ICS)	26
Utilizarea benzii largi mobile HP (numai la anumite modele)	27
Introducerea unui SIM	28
Scoaterea unui SIM	28
4 Multimedia	29
Identificarea componentelor multimedia	29
Audio	30
Reglarea volumului	30
Verificarea funcțiilor audio pe PC-ul tăbliță Slate	31
Camere	32
HP Slate Camera	32
Utilizarea software-ului HP Slate Camera	32
5 Managementul energiei	34
Oprirea PC-ului tăbliță Slate	34
Setarea opțiunilor de alimentare	35
Utilizarea stărilor de economisire a energiei	35
Inițierea și ieșirea din starea Repaus	35
Inițierea și ieșirea din starea Hibernare	36
Utilizarea indicatorului de încărcare a acumulatorului	36
Utilizarea planurilor de economisire a energiei	37
Vizualizarea planului curent de alimentare	37
Selectarea unui alt plan de alimentare	37
Particularizarea planurilor de alimentare	38
Setarea protecției prin parolă la reactivare	38
Utilizarea alimentării de la acumulator	39
Afișarea nivelului de încărcare a acumulatorului	39

Maximizarea duratei de descărcare a acumulatorului	39
Gestionarea nivelurilor reduse de încărcare	39
Identificarea nivelurilor reduse de încărcare a acumulatorului	39
Rezolvarea unui nivel redus de încărcare a acumulatorului	40
Rezolvarea unui nivel redus de încărcare a acumulatorului când este disponibilă sursa de alimentare externă	40
Rezolvarea unui nivel redus de încărcare a acumulatorului când este disponibilă sursa de alimentare	40
Rezolvarea unui nivel redus de încărcare a acumulatorului când PC-ul tăbliță Slate nu poate ieși din starea Hibernare	40
Conservarea energiei acumulatorului	40
Utilizarea sursei de alimentare externă de c.a.	41
Protejarea PC-ului tăbliță Slate la supratensiune	41
6 Unități	42
Utilizarea programului Defragmentare disc	42
Utilizarea programului Curățare disc	43
7 Dispozitive și carduri externe	44
Utilizarea cardurilor de cititor de carduri media (numai la anumite modele)	44
Introducerea unui card digital	44
Scoaterea unui card digital	45
Utilizarea unui dispozitiv USB	46
Conectarea unui dispozitiv USB	46
Scoaterea unui dispozitiv USB	47
Utilizarea dispozitivelor externe opționale	48
Utilizarea unităților externe opționale	48
Andocarea PC-ului tăbliță Slate la docul HP Slate (numai la anumite modele)	49
8 Păstrarea PC-ului tăbliță Slate în siguranță	50
Securizarea PC-ului tăbliță Slate și a informațiilor	50
Utilizarea parolelor	51
Setarea parolelor în Windows	51
Setarea parolelor în Setup Utility (BIOS)	52
Utilizarea software-ului antivirus	53
Utilizarea software-ului paravan de protecție	53
Gestionarea confidențialității pentru Internet	53
Instalarea actualizărilor de software	53
Instalarea actualizărilor de securitate Windows	54
Instalarea actualizărilor pentru software HP și de la terți	54
Securizarea rețelei wireless	54

Copierea de rezervă a aplicațiilor software și a informațiilor	54
9 Copiere de rezervă și recuperare	55
Copierea de rezervă a informațiilor	56
Efectuarea unei recuperări a sistemului	57
Utilizarea instrumentelor de recuperare din Windows	57
Utilizarea unui DVD cu sistemul de operare Windows 7 (cumpărat separat)	58
10 Întreținere	59
Curățarea PC-ului tăbliță Slate	59
Produse de curățat	59
Proceduri de curățare	60
Curățarea afișajului	60
Curățarea lateralelor și capacului	60
Curățarea unui creion și a unui suport de creion pentru PC tabletă (numai la anumite modele)	60
Actualizarea programelor și a driverelor	61
Utilizarea SoftPaq Download Manager	62
11 Setup Utility (BIOS) și System Diagnostics	63
Cum se utilizează Setup Utility (BIOS)	63
Pornirea aplicației Setup Utility	63
Utilizarea aplicației Setup Utility	64
Schimbarea limbii pentru Setup Utility	64
Navigarea și selectarea în Setup Utility	65
Afișarea informațiilor despre sistem	65
Restabilirea setărilor din fabrică în Setup Utility	66
Ieșirea din Setup Utility	66
Actualizarea sistemului BIOS	67
Determinarea versiunii de BIOS	67
Descărcarea unei actualizări de BIOS	68
Meniul BIOS Setup (Configurare BIOS)	69
Meniul Main (Principal)	69
Meniul Security (Securitate)	69
Meniul Diagnostics (Diagnostics)	69
Meniul System Configuration (Configurație sistem)	70
Utilizarea aplicației System Diagnostics	71
Anexa A Călătoria cu PC-ul tăbliță Slate	72

Anexa B Resurse de depanare	74
Anexa C Descărcarea electrostatică	75
Anexa D Specificații	76
Putere de intrare	76
Mediul de funcționare	77
Index	78

1 Bun venit

După ce configurați și înregistrați PC-ul tăbliță Slate, este important să efectuați următorii pași:

- **Conectați-vă la Internet** – Configurați rețeaua wireless pentru a vă putea conecta la Internet. Pentru mai multe informații, consultați [Lucrul în rețea \(numai la anumite modele\), la pagina 19](#).
- **Familiarizați-vă cu PC-ul tăbliță Slate** – Documentați-vă în legătură cu caracteristicile PC-ului tăbliță Slate. Consultați [Familiarizați-vă cu PC-ul tăbliță Slate, la pagina 4](#) pentru informații suplimentare.
- **Găsiți software-ul instalat** – Accesați o listă cu software-ul preinstalat pe PC-ul tăbliță Slate. Atingeți **Start**, apoi atingeți **Toate programele**. Pentru detalii despre utilizarea software-ului furnizat împreună cu PC-ul tăbliță Slate, consultați instrucțiunile producătorului de software, care pot fi furnizate împreună cu software-ul sau pe site-ul Web al producătorului.

Găsirea informațiilor

PC-ul tăbliță Slate se livrează cu câteva resurse care vă ajută să efectuați diverse activități.

Resurse	Pentru informații despre
Posterul <i>Instrucțiuni de configurare</i>	<ul style="list-style-type: none">• Cum să configurați PC-ul tăbliță Slate• Ajutor pentru identificarea componentelor PC-ului tăbliță Slate
<i>Ghid pentru utilizator</i> Pentru a accesa acest ghid: Atingeți Start , atingeți Ajutor și Asistență , apoi atingeți Ghiduri pentru utilizatori .	<ul style="list-style-type: none">• Caracteristici ale PC-ului tăbliță Slate• Caracteristici de gestionare a energiei• Instrucțiuni pentru următoarele:<ul style="list-style-type: none">◦ Conectarea la o rețea wireless◦ Utilizarea tastaturii de pe ecran și a dispozitivelor de indicare◦ Utilizarea caracteristicilor multimedia ale PC-ului tăbliță Slate◦ Maximizarea duratei de viață a acumulatorului◦ Protecția PC-ului tăbliță Slate◦ Efectuarea unei copii de rezervă și a unei recuperări◦ Contactarea asistenței pentru clienți◦ Îngrijirea PC-ului tăbliță Slate◦ Actualizarea software-ului• Specificații ale PC-ului tăbliță Slate
Ajutor și Asistență Pentru acces la Ajutor și Asistență, atingeți Start , apoi atingeți Ajutor și Asistență . NOTĂ: Pentru asistență specifică țării/regiunii, vizitați http://www.hp.com/support , atingeți țara/regiunea, apoi urmați instrucțiunile de pe ecran.	<ul style="list-style-type: none">• Informații despre sistemul de operare• Actualizări de software, de drivere și de BIOS• Instrumente de depanare• Cum să accesați asistența tehnică
<i>Notificări despre reglementări, siguranță și mediu</i> Pentru a accesa acest ghid: Atingeți Start , atingeți Ajutor și Asistență , apoi atingeți Ghiduri pentru utilizatori	<ul style="list-style-type: none">• Informații despre reglementări și despre siguranță• Informații despre dezafectare
<i>Ghid pentru siguranță și confort</i> Pentru a accesa acest ghid: Atingeți Start , atingeți Ajutor și Asistență , apoi atingeți Ghiduri pentru utilizatori	<ul style="list-style-type: none">• Configurarea corectă a stației de lucru, poziția adecvată, menținerea sănătății și deprinderile corecte de lucru• Informații despre siguranța lucrului cu dispozitive electrice și mecanice
– sau – Accesați http://www.hp.com/ergo .	

Resurse	Pentru informații despre
<p>Broșura <i>Worldwide Telephone Numbers</i> (Numere de telefon din lumea întreagă)</p> <p>Această broșură este livrată împreună cu PC-ul tabletă Slate.</p>	<p>Numerele de telefon pentru serviciul de asistență pentru clienți HP</p>
<p>Site-ul Web HP</p> <p>Pentru a accesa acest site Web, navigați la http://www.hp.com/support.</p>	<ul style="list-style-type: none"> • Informații despre asistența pentru clienți • Informații pentru comandarea componentelor • Actualizări de software, de drivere și de BIOS • Informații despre accesoriile disponibile pentru dispozitiv
<p>Garanție limitată*</p> <p>Pentru a accesa garanția:</p> <p>Atingeți Start, atingeți Ajutor și Asistență, atingeți Ghiduri pentru utilizatori, apoi atingeți Vizualizare informații despre garanție.</p> <p>– sau –</p> <p>Accesați http://www.hp.com/go/orderdocuments.</p>	<p>Informații despre garanție</p>
<p>*Garanția limitată furnizată explicit de HP și aplicabilă pentru produsul dvs. se găsește împreună cu ghidurile pentru utilizator pe PC-ul tabletă Slate și/sau pe CD-ul/DVD-ul furnizat în cutie. În unele țări/regiuni, HP poate furniza în cutie o Garanție limitată HP în format imprimat. În țările/regiunile în care garanția nu este furnizată în format imprimat, puteți să solicitați o copie imprimată de la http://www.hp.com/go/orderdocuments sau să scrieți la:</p> <ul style="list-style-type: none"> • America de Nord: Hewlett-Packard, MS POD, 11311 Chinden Blvd, Boise, ID 83714, SUA • Europa, Orientul Mijlociu, Africa: Hewlett-Packard, POD, Via G. Di Vittorio, 9, 20063, Cernusco s/Naviglio (MI), Italia • Asia Pacific: Hewlett-Packard, POD, P.O. Box 200, Alexandra Post Office, Singapore 911507 <p>Când solicitați o copie imprimată a garanției, includeți codul produsului, perioada de garanție (care se găsește pe eticheta cu numărul de serie), numele și adresa poștală.</p> <p>IMPORTANT: NU returnați produsul HP la adresele de mai sus. Pentru asistență despre produs, consultați pagina principală a produsului la http://www.hp.com/go/contactHP.</p>	

2 Familiarizați-vă cu PC-ul tăbliță Slate

Utilizarea ecranului senzitiv

Pentru a efectua majoritatea acțiunilor pe ecranul senzitiv, puteți să utilizați degetele.

Instrucțiunile din această secțiune sunt bazate pe preferințele setate din fabrică. Pentru a modifica setările pentru atingerile și lovirile recunoscute, consultați [Setarea preferințelor pentru ecranul senzitiv, la pagina 9](#).



NOTĂ: Unele gesturi nu sunt acceptate în toate programele.

Modificarea vizualizării

Orientarea sau vizualizarea se modifică automat din vizualizare în mod peisaj în vizualizare în mod portret sau invers.

1. Pentru a modifica vizualizarea PC-ului tăbliță Slate din vizualizare în mod peisaj în vizualizare în mod portret:

Țineți vertical PC-ul tăbliță Slate, apoi rotiți-l cu 90 de grade spre dreapta (în sensul acelor de ceasornic).

2. Pentru a modifica vizualizarea PC-ului tăbliță Slate din vizualizare în mod portret în vizualizare în mod peisaj:

Țineți vertical PC-ul tăbliță Slate, apoi rotiți-l cu 90 de grade spre stânga (în sens invers acelor de ceasornic).

Vizualizare mod peisaj



Vizualizare mod portret



 **NOTĂ:** Aspectul desktop-ului poate varia.

Reglarea luminozității ecranului

Pentru a regla luminozitatea ecranului:

1. Atingeți pictograma **Indicator de încărcare** din zona de notificare, aflată în extrema dreaptă a barei de activități.
2. Atingeți **Reglare luminozitate ecran**.
3. Mutați cursorul lângă **Luminozitate ecran**, în partea de jos a ecranului.

Atingerea

Atingeți sau atingeți de două ori un element de pe ecran așa cum ați face clic sau dublu clic cu un mouse extern. Țineți atins un element pentru a vedea meniul contextual.

 **NOTĂ:** Atingeți și țineți degetul până când sistemul de operare trasează un cerc în jurul zonei pe care o atingeți; ca urmare, apare meniul contextual.

Lovirea ușoară

Atingeți ecranul prin mișcări ușoare și rapide în sus, în jos, la stânga sau la dreapta pentru a naviga prin ecrane sau pentru a derula rapid prin documente.

 **NOTĂ:** Pentru ca mișcarea cu lovire ușoară să aibă efect, în fereastra activă trebuie să fie prezentă o bară de derulare.

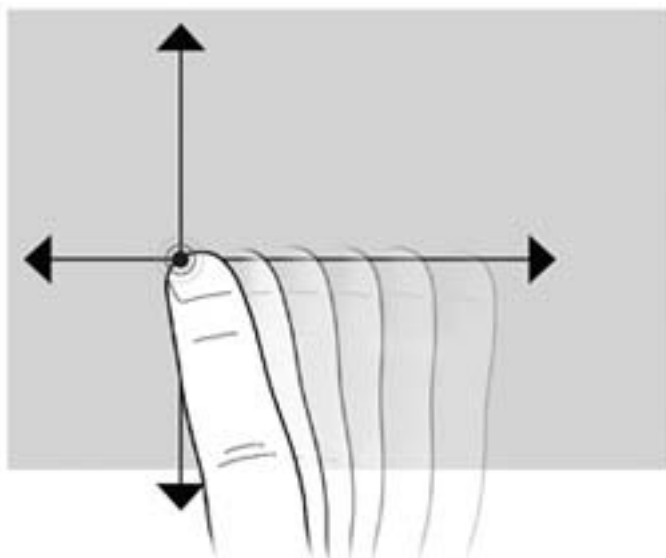

Glisarea

Apăsați cu degetul pe un element de pe ecran, apoi deplasați degetul pentru a glisa elementul într-o poziție nouă. De asemenea, puteți să utilizați această mișcare pentru a derula lent prin documente.

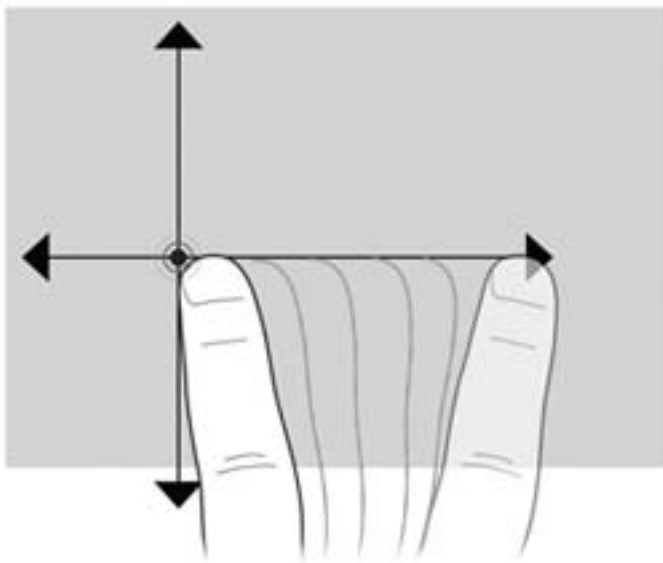

Derularea

Derularea este utilă pentru deplasarea în sus și în jos sau la stânga și la dreapta într-o pagină sau într-o imagine. Pentru a derula, plasați două degete ușor depărtate pe ecran, apoi glisați-le pe ecran într-o mișcare în sus, în jos, la stânga sau la dreapta.

 **NOTĂ:** Viteza de derulare este controlată de viteza degetelor.

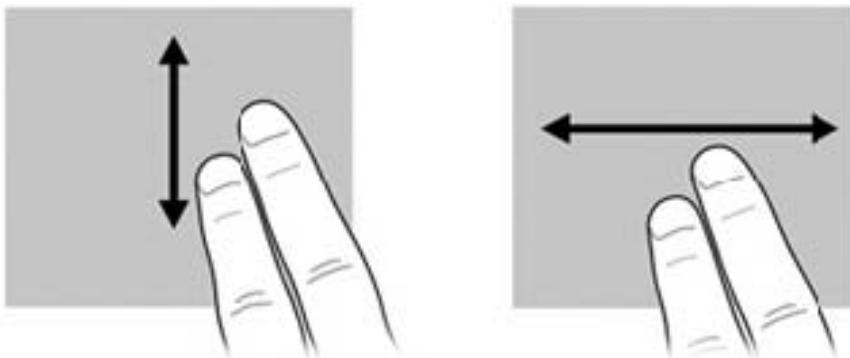

Rotirea

Această funcție vă permite să rotiți elemente precum fotografii și pagini. Pentru a roti, fixați degetul mare pe ecran, apoi deplasați arătătorul în mișcare semicirculară în jurul degetului mare.



NOTĂ: Trebuie să deplasați circular arătătorul cel puțin 90 de grade.

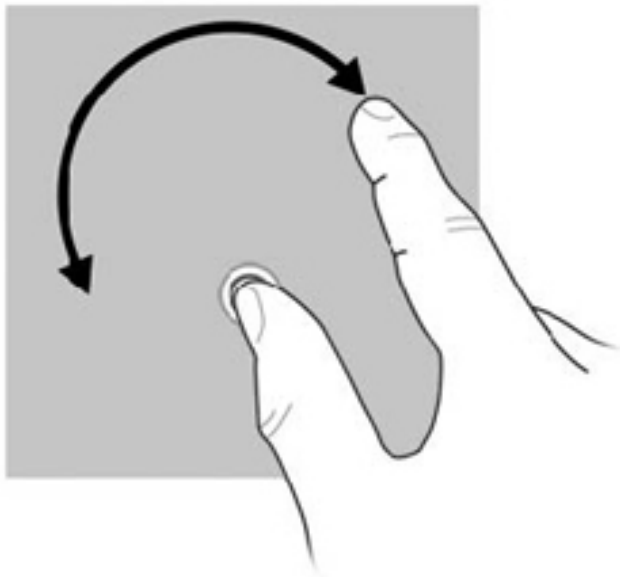

Prinderea

Prinderea vă permite să măriți sau să micșorați elemente precum fișiere PDF, imagini și fotografii.

Pentru a prinde:

- Micșorați așezând două degete depărtate pe ecran, apoi trăgând degetele unul spre altul pentru a micșora dimensiunea unui obiect.
- Măriți așezând două degete apropiate pe ecran, apoi depărtând degetele unul de altul pentru a mări dimensiunea unui obiect.

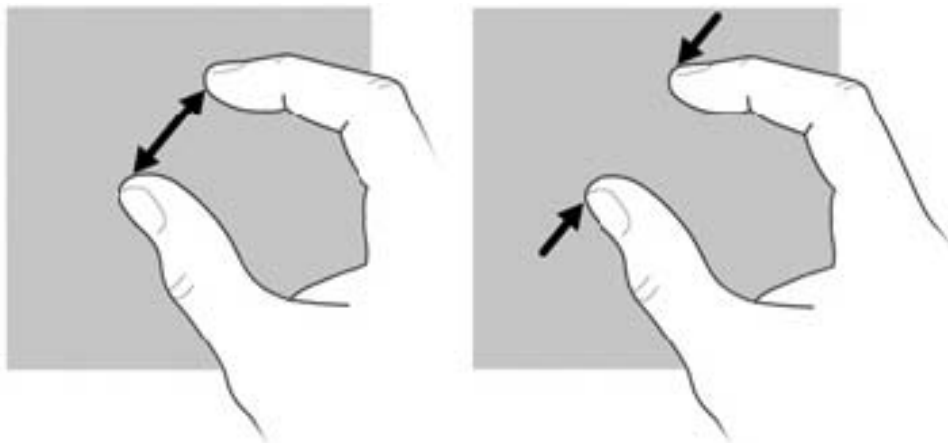

Setarea preferințelor pentru ecranul senzitiv

Pentru a modifica sau testa setările pentru atingere:

1. Atingeți **Start**, apoi atingeți **Panou de control**.
2. Atingeți **Hardware și sunete**, atingeți **Setări digitizor N-trig DuoSense**, atingeți fila **Opțiuni digitizor**, apoi urmați instrucțiunile de pe ecran.

Aceste preferințe sunt specifice pentru ecranul senzitiv și pentru PC-ul tăbliță Slate.

Pentru a modifica sau a crea asocieri pentru lovire ușoară:

1. Atingeți **Start**, apoi atingeți **Panou de control**.
2. Atingeți **Hardware și sunete**, atingeți **Creion și atingere**, apoi atingeți fila **Loviri**.
3. Atingeți **Loviri de navigare și loviri de editare**, apoi atingeți **Particularizare**.
4. Urmăți instrucțiunile de pe ecran pentru a modifica sau a crea o asociere pentru lovire ușoară.
5. Atingeți **OK**.

Pentru a dezactiva caracteristica de rotire automată:

1. Atingeți pictograma video din zona de notificare, din extrema dreaptă a barei de activități, apoi atingeți **Graphics Properties** (Proprietăți grafică) sau țineți atins desktop-ul.
2. Atingeți **Display Settings** (Setări afișare), atingeți pentru a deselecta caseta **Enable Rotation** (Activare rotire), apoi atingeți **OK**.

Utilizarea tastaturii de pe ecran

PC-ul tăbliță Slate are o tastatură pe ecran care se afișează când trebuie să introduceți informații într-un document sau într-un câmp de date.



1. Pentru a afișa tastatura, atingeți în primul câmp de date. Atingeți pictograma cu mica tastatură care se afișează.
– sau –
Atingeți de două ori pictograma tastaturii din partea stângă a ecranului.
– sau –
Apăsați butonul Tastatură, amplasat în partea de sus a marginii din stânga a PC-ului tăbliță Slate.
 2. Pentru a mări dimensiunea tastaturii de pe ecran, atingeți colțul din dreapta jos și glisați-l până la dimensiunea dorită.
 3. Atingeți fiecare caracter, continuând până când ați introdus complet numele sau cuvântul în câmpul de date.
-
-  **NOTĂ:** Este posibil ca în partea de sus a tastaturii să se afișeze cuvinte sugerate. Dacă se afișează un cuvânt adecvat, atingeți-l pentru a-l selecta.
-
4. Apăsați **enter** de pe tastatură.

Opțiuni ale tastaturii de pe ecran

Pentru a accesa opțiunile tastaturii de pe ecran, atingeți **Instrumente** în partea de sus a tastaturii, apoi atingeți una din următoarele opțiuni:

- **Afișare tastatură extinsă** – afișează tastatura extinsă.
- **Andocare** – Vă permite să selectați locația de pe ecran în care apare tastatura de pe ecran.
 - **Flotant** – Vă permite să repositionați tastatura de pe ecran atingând partea de sus a ferestrei tastaturii și glisând-o în locația dorită.
 - **Andocare în partea de sus a ecranului** – Afișează tastatura automat în partea de sus a ecranului.
 - **Andocare în partea de jos a ecranului** – Afișează tastatura automat în partea de jos a ecranului.
- **Subiecte de ajutor** – Afișează Ajutor și Asistență.
- **Opțiuni** – Afișează Opțiuni panou de intrare.

Utilizarea tastaturii Swype

După configurarea PC-ului tabletă Slate, se afișează un ecran de bun venit care vă permite să selectați tastatura Swype ca tastatură de pe ecran implicită. După ce ați selectat-o ca implicită, tastatura Swype se afișează atunci când atingeți într-un câmp text.

1. Pentru a accesa setările pentru tastatura Swype, țineți atinsă pictograma Swype  din zona de notificare, din extrema dreaptă a barei de activități, apoi atingeți **Settings** (Setări).

Dacă pictograma Swype nu este afișată în zona de notificare, țineți atinsă pictograma **Se afișează pictogramele ascunse** (săgeata din partea din extrema stângă a zonei de notificare).
2. Pentru a opri utilizarea tastaturii Swype ca tastatură de pe ecran implicită, țineți atinsă pictograma Swype, apoi atingeți **Exit** (Ieșire).

Utilizarea creionului digital (numai la anumite modele)

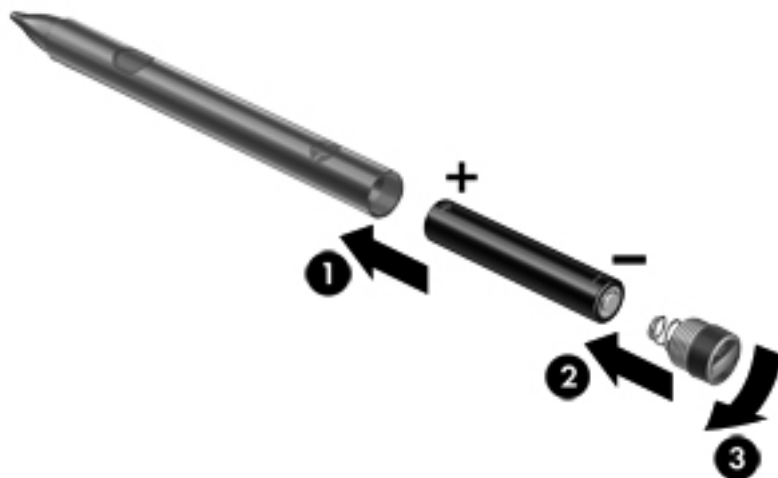

Pentru a introduce bateria în creion:

1. Deșurubați capacul creionului.
2. Introduceți bateria în creion (1).
3. Montați la loc capacul creionului (2).
4. Răsuciți capacul în sensul acelor de ceasornic (3) pentru a-l strânge.

Creionul digital este acum pregătit pentru utilizarea cu PC-ul tabletă HP Slate. Atingeți ușor ecranul cu vârful creionului pentru a scrie text sau alte elemente pe ecran. Pentru a efectua o acțiune de tip clic dreapta, apăsați butonul de pe latura creionului când selectați un element de pe ecran.

Creionul digital utilizează sensibilitatea inerentă la presiune, deci puteți crea o dungă mai groasă apăsând mai tare pe ecran cu creionul digital. Este posibil ca sensibilitatea la presiune să nu fie acceptată în toate programele.

Pentru a calibra creionul și a modifica setările creionului, cum ar fi sensibilitatea creionului, atingeți **Start**, atingeți **Panou de control**, atingeți **Hardware și sunete**, atingeți **Setări digitizor N-trig DuoSense**, apoi urmați instrucțiunile de pe ecran.

 **NOTĂ:** Pentru informații despre reglementări și despre siguranță, consultați *Notificări despre reglementări, siguranță și mediu* de pe PC-ul tăbliță HP Slate. Atingeți **Start**, atingeți **Ajutor și Asistență**, apoi atingeți **Ghiduri pentru utilizatori**.

Identificarea software-ului de pe PC-ul tăbliță Slate

Pentru a vedea o listă cu software-ul preinstalat pe PC-ul tăbliță Slate, urmați acești pași:

- ▲ Atingeți **Start**, apoi atingeți **Toate programele**. Atingeți numele unui program pentru a-l deschide.

 **NOTĂ:** Pentru detalii despre utilizarea software-ului livrat împreună cu PC-ul tăbliță Slate, consultați instrucțiunile producătorului software-ului, care pot fi furnizate cu software-ul sau pe site-ul Web al producătorului.

Actualizarea software-ului instalat pe PC-ul tăbliță Slate

Majoritatea aplicațiilor software, inclusiv sistemul de operare, sunt actualizate frecvent de către producător sau furnizor. Este posibil să se fi produs actualizări importante ale software-ului livrat împreună cu PC-ul tăbliță Slate, după ieșirea acestuia din fabrică.





Este posibil ca unele actualizări să afecteze modul în care PC-ul tăbliță Slate răspunde la software opțional sau la dispozitive externe. Multe dintre actualizări furnizează îmbunătățiri ale securității.

Actualizați sistemul de operare și alte programe software instalate pe PC-ul tăbliță Slate imediat după conectarea lui la Internet. Accesați actualizările de pe site-ul Web HP la <http://www.hp.com>.

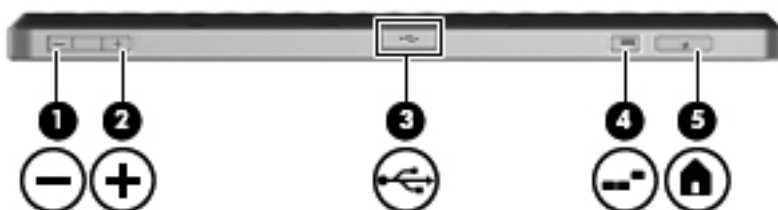
Cunoașterea componentelor

Marginea de sus



Componentă	Descriere
(1)  Buton Reducere volum	Reduce volumul în difuzor.
(2)  Buton Creștere volum	Mărește volumul în difuzor.
(3)  Port USB	Conectează dispozitive USB opționale. NOTĂ: Pentru a utiliza o unitate de disc optic externă (achiziționată separat) conectată la PC-ul tăbliță Slate, trebuie să conectați separat sursa de c.a. la unitatea externă.
(4)  Butonul Ctrl+alt+del (Securitate) c	Efectuează aceeași acțiune ca și apăsarea tastelor ctrl+alt+del de la o tastatură de computer.
(5)  Buton Reședință	Minimizează toate aplicațiile deschise și afișează desktop-ul Windows.

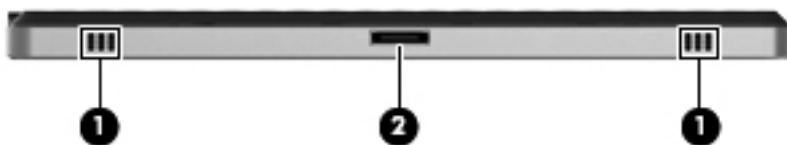

Marginea de jos

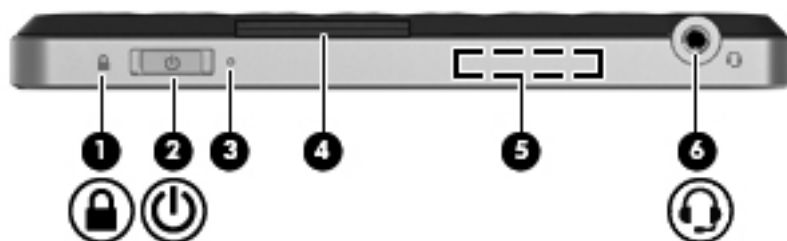

Componentă	Descriere
(1) Difuzoare (2)	Redau sunetul.
(2) Conector de alimentare	Conectează un adaptor de c.a. sau un doc HP Slate.

Marginea din dreapta



Componentă	Descriere
(1)  Pictograma PowerLock	<p>Când PC-ul tăbliță Slate este pornit, glisați în sus comutatorul de alimentare, în poziția de blocare, pentru blocarea caracteristicii de rotire automată a afișajului.</p> <p>Pentru a dezactiva caracteristica de rotire automată:</p> <ol style="list-style-type: none">1. Atingeți pictograma video din zona de notificare, din extrema dreaptă a barei de activități, apoi atingeți Graphics Properties (Proprietăți grafică) sau țineți atins desktop-ul.2. Atingeți Display Settings (Setări afișare), atingeți pentru a deselecta caseta Enable Rotation (Activare rotire), apoi atingeți OK.
(2)  Comutator de alimentare	<ul style="list-style-type: none">• Când PC-ul tăbliță Slate este oprit, glisați comutatorul în jos pentru a-l porni.• Când PC-ul tăbliță Slate este pornit, glisați scurt comutatorul în jos pentru a iniția starea Repaus.• Când PC-ul tăbliță Slate este în starea Repaus, glisați scurt comutatorul în jos pentru a ieși din starea Repaus.• Când PC-ul tăbliță Slate este în starea Hibernare, glisați scurt comutatorul în jos pentru a ieși din această stare. <p>Dacă PC-ul tăbliță Slate nu mai răspunde și procedurile de oprire din Windows sunt ineficiente, pentru a-l opri glisați comutatorul de alimentare în jos și țineți-l acolo timp de cel puțin cinci secunde.</p> <p>Pentru a afla mai multe despre setările de alimentare, atingeți Start, atingeți Panou de control, atingeți Sistem și securitate, apoi atingeți Opțiuni de alimentare.</p>
(3)  Led de alimentare	<ul style="list-style-type: none">• Alb:<ul style="list-style-type: none">◦ PC-ul tăbliță Slate este pornit și este conectat la sursa de alimentare externă.◦ PC-ul tăbliță Slate este andocat în stația de andocare opțională, iar stația de

Componentă	Descriere
	<p>andocare este conectată la sursa de alimentare externă.</p> <ul style="list-style-type: none"> • Clipitor: PC-ul tăbliță Slate este în starea Repaus. • Stins: PC-ul tăbliță Slate este oprit sau în starea Hibernare.
(4)	<p>Tavă de etichetă</p> <p>Păstrează eticheta cu numărul de serie și alte etichete.</p>
(5)	<p>Antene WLAN</p> <p>Trimit și recepționează semnale wireless pentru comunicarea cu rețelele locale wireless (WLAN).</p>
(6)	<p> Mufă combinată ieșire audio (căști)/intrare audio</p> <p>Produce sunet când se conectează la dispozitive opționale precum difuzoare stereo alimentate, căști, căști pastilă, căști cu microfon sau conectori de linie de intrare audio stereo. De asemenea, conectează un microfon opțional pentru căști.</p> <p>NOTĂ: Când o componentă audio este conectată la mufă, difuzoarele PC-ului tăbliță Slate sunt dezactivate.</p> <p>Cablul componentei audio poate avea un conector cu 3 sau cu 4 conductori.</p>





Deschiderea tăvii de etichetă

Trageți afară tava de etichetă pentru a vizualiza eticheta cu numărul de serie, eticheta certificatului de autenticitate Microsoft®, eticheta de reglementare, eticheta de certificare wireless (numai la anumite modele), eticheta modulului SIM (subscriber identity module - modul de identitate a abonatului) (numai la anumite modele) și eticheta cu numărul de serie al modulului pentru bandă largă HP (numai la anumite modele).



Marginea din stânga



Componentă	Descriere
(1)  Slot SIM (numai la anumite modele)	Acceptă un modul SIM (subscriber identity module – modul de identitate a abonatului) wireless (numai la anumite modele).
(2)  Unitate de citire card SD	Acceptă următoarele formate de carduri digitale opționale: <ul style="list-style-type: none">• Card de memorie Secure Digital High Capacity (SDHC) (dimensiune standard și mare)• Card xD-Picture
(3)  Buton Tastatură	Afișează tastatura de pe ecran implicită.
(4)  Microfon intern	Înregistrează sunetul.

Afișaj



Componentă	Descriere
(1) Cameră interioară	Înregistrează videoclipuri și capturează imagini statice.

Partea din spate

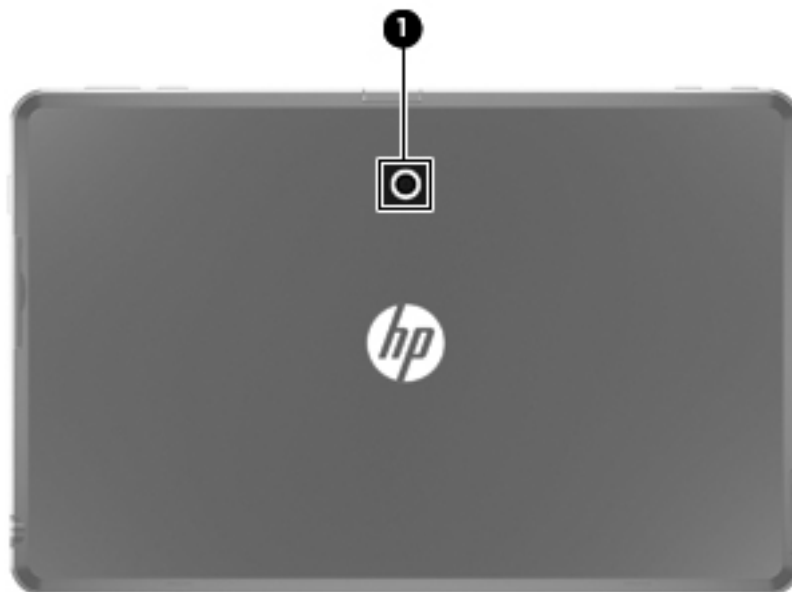

Componentă	Descriere
(1) Cameră exterioră	Înregistrează videoclipuri și capturează imagini statice.

3 Lucrul în rețea (numai la anumite modele)



NOTĂ: Caracteristicile hardware și software pentru Internet variază în funcție de modelul de PC tăbliță Slate și de locul în care vă aflați.

PC-ul tăbliță Slate acceptă accesul wireless la Internet. Pentru acces la internet mobil, puteți utiliza o conexiune wireless. Consultați [Conectarea la o rețea WLAN existentă, la pagina 21](#) sau [Configurarea unei noi rețele WLAN, la pagina 22](#).

Utilizarea unui furnizor de servicii Internet (ISP)

Înainte de a vă putea conecta la Internet, trebuie să creați un cont la un furnizor ISP. Contactați un furnizor ISP local pentru a achiziționa servicii de Internet și un modem. Furnizorul ISP vă va ajuta să configurați modemul, să instalați un cablu de rețea pentru a conecta PC-ul tăbliță Slate wireless la modem și să testați serviciile de Internet.

 **NOTĂ:** Furnizorul ISP vă va oferi un ID de utilizator și o parolă pentru accesul la Internet. Înregistrați aceste informații și păstrați-le într-un loc sigur.

Caracteristicile următoare vă vor ajuta să configurați un cont nou de Internet sau să configurați PC-ul tăbliță Slate pentru a utiliza un cont existent:

- **Oferte și servicii Internet (disponibil în unele locații)** – Acest utilitar vă asistă la abonarea la un cont nou de Internet sau la configurarea PC-ului tăbliță Slate pentru a utiliza un cont existent. Pentru a accesa acest utilitar atingeți **Start**, atingeți **Toate programele**, atingeți **Servicii online**, apoi atingeți **Acces online**.
- **Pictograme furnizate de ISP (disponibile în unele locații)** – Aceste pictograme pot fi afișate fie individual pe desktop-ul Windows, fie grupate într-un folder de pe desktop denumit Servicii online. Pentru a configura un cont nou de Internet sau pentru a configura PC-ul tăbliță Slate în vederea utilizării unui cont existent, atingeți de două ori o pictogramă, apoi urmați instrucțiunile de pe ecran.
- **Expertul Conectare la Internet din Windows** – Puteți utiliza Expertul Conectare la Internet din Windows pentru a vă conecta la Internet în oricare din următoarele situații:
 - Aveți deja un cont la un ISP.
 - Nu aveți un cont de Internet și doriți să alegeți un ISP din lista furnizată de expert. (Lista furnizorilor ISP nu este disponibilă în toate regiunile.)
 - Ați ales un ISP care nu apare în listă, iar furnizorul ISP v-a oferit informații precum o adresă IP și setări POP3 și SMTP specifice.

Pentru a accesa expertul Conectare la Internet din Windows și instrucțiunile pentru utilizarea acestuia, atingeți **Start**, atingeți **Panou de control**, atingeți **Rețea și Internet**, apoi atingeți **Centru rețea și partajare**.

 **NOTĂ:** Dacă expertul vă solicită să alegeți între activarea sau dezactivarea paravanului de protecție din Windows, alegeți activarea acestuia.

Conectarea la o rețea wireless

Tehnologia wireless transferă datele prin unde radio, nu prin cabluri. PC-ul tăbliță Slate poate fi echipat cu unul sau mai multe din următoarele dispozitive wireless:

- Dispozitiv pentru rețea locală wireless (WLAN)
- Dispozitiv Bluetooth (numai la anumite modele)
- Modul de bandă largă mobilă HP, un dispozitiv de rețea zonală wireless (WWAN) (numai la anumite modele)

Pentru mai multe informații despre tehnologia wireless și despre conectarea la o rețea wireless, consultați informațiile și legăturile la site-uri Web furnizate în Ajutor și Asistență.

Conectarea la o rețea WLAN existentă

1. Porniți PC-ul tăbliță Slate.
2. Asigurați-vă că dispozitivul WLAN este pornit.
3. Atingeți pictograma de rețea din zona de notificare, din extrema dreaptă a barei de activități.
4. Selectați o rețea la care doriți să vă conectați.

 **NOTĂ:** Dacă nu sunt listate rețele WLAN, nu sunteți în aria de acoperire a unui ruter sau a unui punct de acces wireless.

 **NOTĂ:** Dacă nu vedeți rețeaua la care doriți să vă conectați, atingeți **Deschidere centru rețea și partajare**, apoi atingeți **Configurare conexiune sau rețea nouă**. Se afișează o listă de opțiuni. Puteți alege să căutați manual și să vă conectați la o rețea sau să creați o conexiune de rețea.

5. Atingeți **Conectare**.
6. Dacă rețeaua este o rețea WLAN cu securitatea activată, vi se solicită să introduceți un cod de securitate de rețea. Introduceți codul și atingeți **OK** pentru a finaliza conectarea.

Configurarea unei noi rețele WLAN

Echipament necesar:

- Un modem de bandă largă (fie DSL, fie de cablu) **(1)** și un serviciu de Internet de mare viteză achiziționat de la un furnizor de servicii de Internet (ISP)
- Un ruter wireless (cumpărat separat) **(2)**
- Noul dvs. PC tableta Slate wireless **(3)**

 **NOTĂ:** Unele modemuri au un ruter wireless încorporat. Consultați furnizorul ISP pentru a determina ce tip de modem aveți.

Ilustrația prezintă un exemplu de instalare a unei rețele WLAN complete care este conectată la Internet. Pe măsură ce rețeaua dvs. se mărește, la aceasta pot fi conectate computere suplimentare wireless și cablate pentru a accesa Internetul.

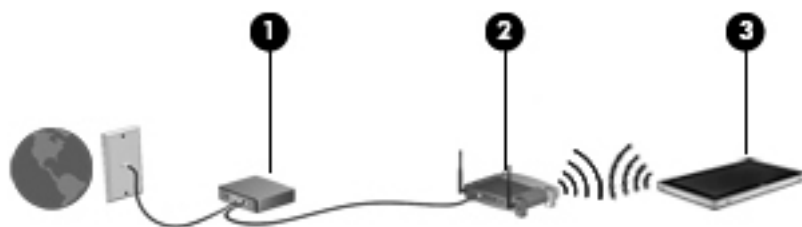

Configurarea unui ruter wireless

Pentru ajutor la configurarea unei rețele WLAN, consultați informațiile furnizate de producătorul ruterului sau de ISP.

De asemenea, sistemul de operare Windows furnizează instrumente care vă ajută să configurați o nouă rețea wireless. Pentru a utiliza instrumentele Windows pentru configurarea rețelei, atingeți **Start**, atingeți **Panou de control**, atingeți **Rețea și Internet**, atingeți **Centru de rețea și partajare**, atingeți **Configurare conexiune sau rețea nouă**, apoi atingeți **Configurați o rețea nouă**. Apoi urmați instrucțiunile de pe ecran.

Protejarea rețelei WLAN

Când configurați o rețea WLAN sau accesați o rețea WLAN existentă, activați întotdeauna caracteristicile de securitate pentru a vă proteja rețeaua împotriva accesului neautorizat. Este posibil ca unele rețele WLAN din zone publice (hotspot-uri) precum cafenele și aeroporturi să nu asigure niciun nivel de securitate. Dacă sunteți preocupați de securitatea PC-ului tăbliță Slate într-un hotspot, limitați activitățile de rețea la mesaje e-mail care nu sunt confidențiale și navigare pe Internet uzuală.

Semnalele radio wireless călătoresc în afara rețelei, astfel încât alte dispozitive WLAN pot intercepta semnale neprotejate. Puteți lua următoarele măsuri de precauție pentru a vă proteja rețeaua WLAN:

- **Firewall** – Un paravan de protecție (firewall) verifică atât datele cât și solicitările de date care sunt trimise către rețeaua dvs. și respinge toate elementele suspecte. Paravanele de protecție (firewall) sunt disponibile atât ca software, cât și ca hardware. Unele rețele utilizează o combinație din ambele tipuri.
- **Criptare wireless** – PC-ul tăbliță Slate acceptă trei protocoale de criptare:
 - WPA (Wi-Fi Protected Access – Acces protejat Wi-Fi)
 - WPA2 (Wi-Fi Protected Access II – Acces protejat Wi-Fi II)
 - WEP (Wired Equivalent Privacy – Confidențialitate echivalentă cu cea prin cablu)

 **NOTĂ:** HP vă recomandă să selectați WPA2, care este cel mai avansat dintre cele trei protocoale de criptare. Utilizarea criptării WEP nu este recomandată, deoarece peste aceasta se poate trece cu puțin efort.

- WPA (Wi-Fi Protected Access – Acces protejat Wi-Fi) și WPA2 (Wi-Fi Protected Access II – Acces protejat Wi-Fi II) utilizează standarde de securitate pentru a cripta și a decripta datele care sunt transmise prin rețea. Atât WPA cât și WPA2 generează dinamic o cheie nouă pentru fiecare pachet și, de asemenea, generează un set diferit de chei pentru fiecare computer din rețea. Pentru a realiza acest lucru:
 - WPA utilizează standardul AES (Advanced Encryption Standard) și protocolul TKIP (Temporal Key Integrity Protocol).
 - WPA2 utilizează CCMP (Cipher Block Chaining Message Authentication Code Protocol), care este un nou protocol AES.
- WEP (Wired Equivalent Privacy – Confidențialitate echivalentă cu cea prin cablu) utilizează o cheie WEP pentru a cripta datele înainte de a le transmite. Fără cheia corectă, alte persoane nu vor putea utiliza rețeaua WLAN.





Roaming la o altă rețea

Când deplasați PC-ul tăbliță Slate în raza unei alte rețele WLAN, Windows încearcă să se conecteze la acea rețea. Dacă încercarea are succes, PC-ul tăbliță Slate se conectează automat la noua rețea. Dacă Windows nu recunoaște noua rețea, parcurgeți aceeași procedură pe care ați utilizat-o inițial pentru a vă conecta la rețeaua dvs. WLAN.

Crearea unei conexiuni wireless

Pentru mai multe informații cu privire la tehnologia wireless, consultați informațiile și legăturile către site-uri Web furnizate în Ajustare și Asistență.

Identificarea pictogramelor de stare wireless și rețea

Pictogramă	Nume	Descriere
	HP Connection Manager (numai la anumite modele)	Deschide HP Connection Manager, care vă permite să creați și să gestionați conexiuni WWAN (numai la anumite modele) și monitorizează starea conexiunilor WLAN și Bluetooth.
	Rețea (conectată)	Indică faptul că unul sau mai multe dispozitive de rețea sunt conectate la o rețea.
	Rețea (deconectată)	Indică faptul că dispozitivele de rețea nu sunt conectate la o rețea.
	Rețea (dezactivată/ deconectată)	Indică faptul că nu sunt disponibile conexiuni wireless.

Activarea sau dezactivarea dispozitivelor wireless

Puteți să utilizați HP Connection Manager (numai la anumite modele) pentru a activa și a dezactiva dispozitivele wireless.

Pentru a dezactiva dispozitivele wireless utilizând HP Connection Manager:

- ▲ Țineți atinsă pictograma **HP Connection Manager** din zona de notificare, din extrema dreaptă a barei de activități, apoi atingeți butonul de alimentare de lângă dispozitivul dorit.

– sau –

Atingeți **Start**, atingeți **Toate programele**, atingeți **HP**, atingeți **HP Connection Manager**, apoi atingeți butonul de alimentare de lângă dispozitivul dorit.

Utilizarea software-ului HP Connection Manager (numai la anumite modele)

HP Connection Manager asigură o locație centrală pentru gestionarea dispozitivelor wireless, o interfață pentru conectare la Internet utilizând banda largă mobilă HP și o interfață pentru trimiterea și primirea de mesaje SMS (text). HP Connection Manager vă permite să gestionați următoarele dispozitive:

- Pentru rețea locală wireless (WLAN)/Wi-Fi
- Pentru rețea zonală wireless (WWAN)/bandă largă mobilă HP
- Bluetooth®

HP Connection Manager furnizează informații și notificări despre starea conexiunii, starea alimentării, detalii despre SIM și mesaje SMS. Informațiile și notificările despre stare se află în zona de notificare, în extrema dreaptă a barei de activități.

Pentru a deschide HP Connection Manager:

▲ Atingeți pictograma **HP Connection Manager** din bara de activități.

– sau –

Atingeți **Start**, atingeți **Toate programele**, atingeți **HP**, apoi atingeți **HP Connection Manager**.

Pentru informații suplimentare, consultați Ajutorul software-ului HP Connection Manager:

Utilizarea comenzilor sistemului de operare

Opțiunea Centru rețea și partajare vă permite să configurați o conexiune sau o rețea, să vă conectați la o rețea, să gestionați rețelele wireless și să diagnosticați și să reparați problemele de rețea.

Pentru a utiliza controalele sistemului de operare:

▲ Atingeți **Start**, atingeți **Panou de control**, atingeți **Rețea și Internet**, apoi atingeți **Centru rețea și partajare**.

Pentru informații suplimentare, atingeți **Start**, apoi atingeți **Ajutor și Asistență**.

Utilizarea soluției GPS (numai la anumite modele)

PC-ul tăbliță Slate poate fi echipat cu GPS (Global Positioning System). Sateliții GPS furnizează informații privind locația, viteza și direcția către sistemele echipate cu GPS.

Pentru informații suplimentare, consultați sistemul de ajutor al software-ului HP GPS and Location.

Utilizarea dispozitivelor wireless Bluetooth (numai la anumite modele)

Un dispozitiv Bluetooth furnizează comunicații wireless cu rază mică de acțiune ce înlocuiesc conexiunile prin cablu fizic care leagă în mod tradițional dispozitive electronice, precum următoarele:

- Computere
- Telefoane
- Dispozitive de prelucrare a imaginilor (aparate foto și imprimante)
- Dispozitive audio

Dispozitivele Bluetooth furnizează capabilitatea peer-to-peer care vă permite să configurați o rețea personală (personal area network – PAN) de dispozitive Bluetooth. Pentru informații cu privire la configurarea și utilizarea dispozitivelor Bluetooth, consultați Ajutorul software-ului Bluetooth.

Bluetooth și Partajare conexiune la Internet (Internet Connection Sharing - ICS)

HP **nu** recomandă configurarea unui PC tăbliță Slate cu Bluetooth ca gazdă și utilizarea acestuia ca gateway prin care alte computere se pot conecta la Internet. Când două sau mai multe computere sunt conectate utilizând Bluetooth și o Conexiune la Internet cu partajare (ICS) este activată pe unul dintre computere, este posibil ca celelalte computere să nu se poată conecta la Internet utilizând rețeaua Bluetooth.

Punctul forte al caracteristicii Bluetooth este sincronizarea transferurilor de informații între PC-ul tăbliță Slate și dispozitivele wireless, inclusiv telefoane celulare, imprimante, aparate foto și PDA-uri. Imposibilitatea de a conecta în mod repetat două sau mai multe computere pentru a partaja Internetul prin Bluetooth este o limitare a Bluetooth și a sistemului de operare Windows.

Utilizarea benzii largi mobile HP (numai la anumite modele)

 **NOTĂ:** Pentru performanțe WWAN optimizate, este foarte recomandat să fie utilizată cutia care a însoțit acest dispozitiv atunci când se pornește WWAN.

Banda largă mobilă HP îi permite PC-ului tăbliță Slate să utilizeze rețelele zonale wireless (WWAN) pentru a accesa Internetul din mai multe locuri și pe zone mai mari decât în cazul în care se utilizează rețele WLAN. Utilizarea modulului HP de bandă largă mobilă necesită un furnizor de servicii de rețea, care în majoritatea cazurilor este un furnizor de servicii de rețea de telefonie mobilă.

Când este utilizat cu un serviciu al unui operator de rețea mobilă, modulul HP de bandă largă mobilă vă oferă libertatea de a rămâne conectat la Internet, de a trimite un mesaj e-mail sau de a vă conecta la rețeaua de întreprindere chiar dacă sunteți în deplasare sau în afara zonei de acoperire a hotspoturilor Wi-Fi.

 **NOTĂ:** Este posibil să aveți nevoie de numărul de serie al modulului de bandă largă mobilă HP pentru a activa serviciul de bandă largă mobilă. Consultați [Marginea din stânga, la pagina 17](#) pentru a afla unde este amplasată eticheta cu numărul de serie.

Unii furnizori de servicii de rețele mobile impun utilizarea unui modul de identificare a abonatului (SIM). Un SIM conține informații de bază despre dvs. sau despre PC-ul dvs. tăbliță Slate, cum ar fi un număr de identificare personală (PIN), precum și informații despre rețea. Unele PC-uri tăbliță Slate includ un SIM care este preinstalat. Dacă SIM-ul nu este preinstalat, acesta poate fi furnizat în pachet cu informațiile despre modulul HP de bandă largă mobilă livrate cu PC-ul tăbliță Slate sau poate fi furnizat separat de furnizorul de servicii de rețea mobilă.

Pentru informații despre introducerea sau scoaterea SIM-ului, consultați [Introducerea unui SIM, la pagina 28](#) și [Scoaterea unui SIM, la pagina 28](#).

Pentru informații suplimentare despre modulul HP de bandă largă mobilă și despre modul de activare a serviciului cu un furnizor de servicii de rețea mobilă preferat, consultați informațiile despre modulul HP de bandă largă mobilă livrate cu PC-ul tăbliță Slate. Pentru informații suplimentare, consultați site-ul Web HP la <http://www.hp.com/go/mobilebroadband> (numai în SUA).

Introducerea unui SIM

 **NOTĂ:** Pentru a identifica amplasarea slotului SIM, consultați [Marginea din stânga, la pagina 17.](#)

1. Opriți PC-ul tăbliță Slate. Dacă nu sunteți sigur că PC-ul tăbliță Slate este oprit sau în Hibernare, porniți-l glisând comutatorul de alimentare. Apoi opriți PC-ul tăbliță Slate prin sistemul de operare.
2. Deconectați toate dispozitivele externe conectate la PC-ul tăbliță Slate.
3. Deconectați cablul de alimentare de la priza de c.a.
4. Introduceți SIM-ul în slotul pentru SIM și apăsați-l ușor în slot până când se poziționează ferm.

 **ATENȚIE:** Când introduceți o cartelă SIM, poziționați cartela astfel încât să corespundă pictogramei de lângă slotul SIM de la PC-ul tăbliță Slate. Dacă o cartelă SIM este introdusă incorect, poate deteriora cartela SIM și conectorul SIM.

Pentru a reduce riscul deteriorării conectorului, utilizați o forță minimă când introduceți un SIM.

5. Reconectați alimentarea externă și dispozitivele externe.
6. Porniți PC-ul tăbliță Slate.

Scoaterea unui SIM

 **NOTĂ:** Pentru a identifica amplasarea slotului SIM, consultați [Marginea din stânga, la pagina 17.](#)

1. Opriți PC-ul tăbliță Slate. Dacă nu sunteți sigur că PC-ul tăbliță Slate este oprit sau în Hibernare, porniți-l glisând comutatorul de alimentare. Apoi opriți PC-ul tăbliță Slate prin sistemul de operare.
2. Deconectați toate dispozitivele externe conectate la PC-ul tăbliță Slate.
3. Deconectați cablul de alimentare de la priza de c.a.
4. Apăsați SIM-ul, apoi scoateți-l din slot.
5. Reconectați alimentarea externă și dispozitivele externe.
6. Porniți PC-ul tăbliță Slate.

4 Multimedia

Identificarea componentelor multimedia

Ilustrația și tabelul următor descriu caracteristicile multimedia ale PC-ului tăbliță Slate.



Componentă	Descriere
(1) Cameră exterioară	Înregistrează videoclipuri și capturează imagini statice. NOTĂ: Pentru a captura imagini statice și a înregistra videoclipuri, puteți să utilizați software-ul HP Slate Camera. Atingeți butonul Exterior pentru a utiliza camera exterioară.
(2) Cameră interioară	Înregistrează videoclipuri și capturează imagini statice. NOTĂ: Pentru a captura imagini statice și a înregistra videoclipuri, puteți să utilizați software-ul HP Slate Camera. Atingeți butonul Interior pentru a utiliza camera interioară.
(3)  Mufă combinată ieșire audio (căști)/intrare audio	Produce sunet când se conectează la dispozitive opționale precum difuzoare stereo alimentate, căști, căști pastilă, căști cu microfon sau conectori de linie de intrare audio stereo. De asemenea, conectează un microfon opțional pentru căști. NOTĂ: Când o componentă audio este conectată la mufă, difuzoarele PC-ului tăbliță Slate sunt dezactivate. Cablul componentei audio poate avea un conector cu 3 sau cu 4 conductori.
(4) Difuzoare (2)	Redau sunetul.

Audio

PC-ul tăbliță Slate are o varietate de caracteristici audio care vă permit să:

- Redați muzica prin difuzoarele PC-ului tăbliță Slate, care au sunet SRS Premium.
- Înregistrați sunet utilizând microfonul intern sau un microfon de căști extern opțional.
- Descărcați muzică de pe Internet.
- Creați expuneri de diapozitive și prezentări multimedia utilizând fișiere audio și imagini.
- Transmiteți sunetul și imaginile cu programe de mesagerie instantanee.

Reglarea volumului

⚠ AVERTISMENT! Pentru a reduce riscul de vătămare, reglați volumul înainte de a vă pune căștile, căștile pastilă sau setul cască-microfon. Pentru informații suplimentare despre siguranță, consultați *Notificări despre reglementări, siguranță și mediu*.

Puteți regla volumul utilizând următoarele elemente de control pentru volum:

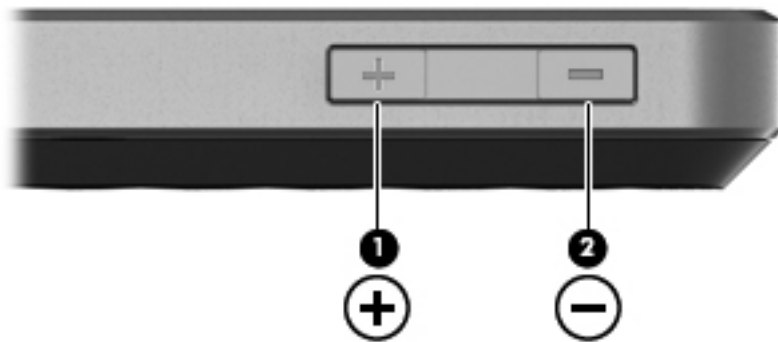

- Pentru a mări volumul, apăsați butonul Mărire volum **(1)** de pe marginea de sus a PC-ului tăbliță Slate.
- Pentru a micșora volumul, apăsați butonul Reducere volum **(2)** de pe marginea de sus a PC-ului tăbliță Slate.
- Control de volum din Windows®:

- a. Atingeți pictograma **Difuzoare** din zona de notificare, apoi atingeți **Mixer**.
- b. În coloana Difuzoare, măriți sau reduceți volumul prin deplasarea cursorului în sus sau în jos. De asemenea, puteți să anulați volumul atingând pictograma **Difuzoare fără sunet**.

Dacă pictograma Difuzoare nu este afișată în zona de notificare, urmați acești pași pentru a o adăuga:

- a. Țineți atinsă pictograma **Se afișează pictogramele ascunse** (săgeata din extrema stângă a zonei de notificare).
- b. Atingeți **Particularizare**.

- c. Sub **Comportamente**, atingeți **Afișare pictograme și notificări** pentru pictograma Difuzoare.
 - d. Atingeți **OK**.
- Control de volum din program:
De asemenea, volumul poate fi reglat din cadrul unor programe.

Verificarea funcțiilor audio pe PC-ul tăbliță Slate

Pentru a verifica funcțiile audio de pe PC-ul tăbliță Slate, parcurgeți acești pași:

1. Atingeți **Start**, apoi atingeți **Panou de control**.
2. Atingeți **Hardware și sunete**, apoi atingeți **Sunet**.
3. Când se deschide fereastra Sunet, atingeți fila **Sunete**. Din **Evenimente program**, atingeți orice eveniment de sunet, cum ar fi un semnal sonor sau o alarmă, apoi atingeți butonul **Test**.

Ar trebui să auziți sunetul prin difuzoare sau prin căștile conectate.

Pentru a verifica funcțiile de înregistrare de pe PC-ul tăbliță Slate, parcurgeți acești pași:

1. Atingeți **Start**, atingeți **Toate programele**, atingeți **Accesorii**, apoi atingeți **Înregistrator sunet**.
2. Atingeți **Pornire înregistrare** și vorbiți în microfon. Salvați fișierul pe desktop.
3. Deschideți un program multimedia și redați sunetul.



NOTĂ: Pentru rezultate optime la înregistrare, vorbiți direct în microfon și înregistrați sunetul într-un loc fără zgomot de fundal.

Pentru a confirma sau a modifica setările audio:

1. Atingeți **Start**, apoi atingeți **Panou de control**.
2. Atingeți **Hardware și sunete**, apoi atingeți **Sunet**.

Camere

PC-ul tăbliță Slate include o cameră exterioară și o cameră interioară. Camerele sunt dispozitive de intrare care vă permit înregistrați videoclipuri și să capturați fotografii.

HP Slate Camera

Cu software-ul HP Slate Camera puteți captura instantanee și videoclipuri fie cu camera interioară, fie cu camera exterioară.

Pentru a porni software-ul HP Slate Camera:





▲ Atingeți pictograma **HP Slate Camera** de pe desktop.



– sau –

Atingeți **Start**, atingeți **Toate programele**, atingeți **HP**, apoi atingeți **HP Slate Camera**.

Utilizarea software-ului HP Slate Camera

 **NOTĂ:** Pentru informații suplimentare despre software-ul HP Slate Camera, consultați Ajutorul software-ului.

Pictogramă	Descriere
	Atingeți pictograma Exterior/Interior pentru a comuta între camera interioară și cea exterioară.
	Atingeți pictograma Foto pentru a captura fotografii.
	Atingeți pictograma Video pentru a înregistra video.
	Atingeți pictograma Fotografiere/Înregistrare video pentru a comuta între modul fotografiere și modul înregistrare video.

Pictogramă	Descriere
	Atingeți pictograma Biblioteca pentru a afișa o previzualizare a fotografiei sau a înregistrării video proaspăt capturate.
	<p>Atingeți pictograma Setări pentru a selecta următoarele setări pentru cameră:</p> <ul style="list-style-type: none"> • Dimensiune imagine – Atingeți săgeata în jos, apoi selectați dimensiunea pentru fotografiile pe care le capturați. • Calitate video – Atingeți săgeata în jos, apoi selectați o calitate video mare, medie sau redusă pentru fotografiile sau înregistrările video pe care le capturați. • Temporizator – Atingeți butonul + sau - pentru a seta o perioadă de întârziere înainte de a începe fotografierea sau înregistrarea video. • Durata înregistrării – Atingeți butonul + sau - pentru a seta o perioadă de timp după care înregistrarea video se oprește automat sau atingeți Nelimitat pentru a opri manual înregistrarea. • Afișare previzualizare video în oglindă pentru camera interioară – Selectați caseta pentru a activa această opțiune. • Îmbunătățire automată a fotografiilor – Selectați caseta pentru a activa această opțiune. • Hard disk – Afișează spațiul disponibil de pe unitate. • Durata estimată a înregistrării – Afișează durata disponibilă pentru înregistrare.

 **NOTĂ:** Referințele la „unitate de disc” din acest ghid se referă la unitatea robustă.

5 Managementul energiei

Oprirea PC-ului tăbliță Slate

 **ATENȚIE:** Când PC-ul tăbliță Slate este oprit, toate informațiile nesalvate se vor pierde.

Comanda Închidere închide toate programele deschise, inclusiv sistemul de operare, apoi oprește afișajul și PC-ul tăbliță Slate.

Opriți PC-ul tăbliță Slate când nu este utilizat și este deconectat de la alimentarea externă pentru un timp îndelungat.

Cu toate că puteți opri PC-ul tăbliță Slate de la comutatorul de alimentare, procedura recomandată este să utilizați comanda Închidere din Windows.

Pentru a opri PC-ul tăbliță Slate, parcurgeți acești pași:

 **NOTĂ:** În cazul în care PC-ul tăbliță Slate este în starea Repaus sau Hibernare, trebuie mai întâi să ieșiți din starea Repaus sau Hibernare înainte ca închiderea să fie posibilă.

1. Salvați lucrările și închideți toate programele deschise.
2. Atingeți **Start**.
3. Atingeți **Închidere**.

Când PC-ul tăbliță Slate nu răspunde și nu reușiți să utilizați procedurile anterioare de închidere, încercați următoarele proceduri de urgență, în ordinea furnizată:

- Apăsăți butonul ctrl+alt+del de pe marginea de sus a PC-ului tăbliță Slate, lângă butonul Reședință, apoi glisați în jos comutatorul de alimentare.
- Glisați și țineți apăsat în jos comutatorul de alimentare cel puțin 5 secunde.

Setarea opțiunilor de alimentare

Utilizarea stărilor de economisire a energiei

PC-ul tăbliță Slate are două stări de economisire a energiei, care sunt activate din fabrică: Repaus și Hibernare.

Când este inițiată starea Repaus, ecranul este șters. Lucrarea dvs. este salvată în memorie, permițându-vă să ieșiți din starea Repaus mai repede decât din starea Hibernare. Când PC-ul tăbliță Slate este în starea Repaus pentru un timp îndelungat sau dacă acumulatorul ajunge la un nivel critic de încărcare în timpul acestei stări, dispozitivul inițiază starea Hibernare.

Când este inițiată starea Hibernare, lucrarea dvs. este salvată într-un fișier de hibernare pe unitatea de disc și PC-ul tăbliță Slate se oprește.

 **ATENȚIE:** Pentru a preveni degradarea materialelor audio și video, pierderea funcționalității de redare audio sau video sau pierderea informațiilor, nu inițiați starea Repaus sau Hibernare în timp ce se citește sau se scrie pe un disc sau pe un card media extern.

 **NOTĂ:** Nu puteți iniția niciun tip de conexiune de rețea și nu puteți efectua nicio funcție a PC-ului tăbliță Slate cât timp acesta este în starea Repaus sau în starea Hibernare.

Inițierea și ieșirea din starea Repaus

Sistemul este setat din fabrică pentru a iniția starea Repaus după 10 minute de inactivitate când funcționează alimentat de la acumulator și după 20 minute de inactivitate când funcționează cu energie externă.

Setările și timpii de întrerupere pentru alimentare se pot fi modifica utilizând Opțiuni de alimentare din Panou de control din Windows.

Când PC-ul tăbliță Slate este pornit, puteți iniția starea Repaus în oricare din următoarele modalități:

- Glisați scurt comutatorul de alimentare în jos.
- Atingeți **Start**, atingeți săgeata de lângă butonul Închidere, apoi atingeți **Repaus**.

Pentru a ieși din starea Repaus:

- ▲ Glisați scurt comutatorul de alimentare în jos.

Când PC-ul tăbliță Slate iese din starea Repaus, lucrarea dvs. revine la ecranul de la care ați oprit lucrul.

 **NOTĂ:** Dacă ați setat o parolă care să fie solicitată când PC-ul tăbliță Slate iese din starea Repaus, trebuie să introduceți parola Windows înainte ca lucrarea să revină pe ecran.

Inițierea și ieșirea din starea Hibernare

Sistemul este setat din fabrică pentru a iniția starea Hibernare după o perioadă de inactivitate când este alimentat de la acumulator sau de la o sursă externă, sau când acumulatorul ajunge la un nivel critic de încărcare.

Setările și timpii de întrerupere pentru alimentare se pot fi modifica utilizând Opțiuni de alimentare din Panou de control din Windows.

Pentru a iniția starea Hibernare:

- ▲ Atingeți **Start**, atingeți săgeata de lângă butonul Închidere, apoi atingeți **Hibernare**.

Pentru a ieși din starea Hibernare:

- ▲ Glisați scurt comutatorul de alimentare în jos.

Când PC-ul tăbliță Slate iese din starea Hibernare, lucrarea dvs. revine la ecranul de la care ați oprit lucrul.



NOTĂ: Dacă ați setat o parolă care să fie solicitată când PC-ul tăbliță Slate iese din starea Hibernare, trebuie să introduceți parola Windows înainte ca lucrarea să revină pe ecran.

Utilizarea indicatorului de încărcare a acumulatorului

Indicatorul de încărcare a acumulatorului se află în zona de notificare, în extrema dreaptă a barei de activități. Indicatorul de încărcare a acumulatorului vă permite să accesați rapid setările de alimentare, să vedeți starea de încărcare a acumulatorului și să selectați un alt plan de alimentare.

- Pentru a afișa procentajul stării de încărcare a acumulatorului și planul curent de alimentare, atingeți pictograma **Indicator de încărcare**.
- Pentru a accesa Opțiuni de alimentare sau pentru a modifica planul de alimentare, atingeți pictograma **Indicator de încărcare**, apoi selectați un element din listă.

Diferite pictograme ale indicatorului de încărcare a acumulatorului indică dacă PC-ul tăbliță Slate este alimentat de la acumulator sau de la o sursă de alimentare externă. Pictograma afișează de asemenea un mesaj dacă acumulatorul a ajuns la un nivel scăzut, un nivel critic sau nivelul de rezervă.

Pentru a ascunde sau a afișa pictograma indicatorului de încărcare a acumulatorului:

1. Țineți atinsă pictograma **Se afișează pictogramele ascunse** (săgeata din partea stângă a zonei de notificare).
2. Atingeți **Particularizare pictograme notificare**.
3. Sub **Comportamente**, atingeți **Afișare pictograme și notificări** pentru pictograma Indicator de încărcare.
4. Atingeți **OK**.

Utilizarea planurilor de economisire a energiei

Un plan de alimentare este o colecție de setări de sistem care gestionează modul în care PC-ul tăbliță Slate utilizează energia. Planurile de alimentare vă pot ajuta să economisiți energia și să maximizați performanța PC-ului tăbliță Slate.

Sunt disponibile următoarele planuri de alimentare:

- Recomandat de HP
- Economisire de energie

Puteți modifica setările acestor planuri de alimentare prin Opțiuni de alimentare.

Vizualizarea planului curent de alimentare

- ▲ Atingeți pictograma **Indicator de încărcare** din zona de notificare, apoi atingeți **Mai multe opțiuni de alimentare**.

– sau –

Atingeți **Start**, atingeți **Panou de control**, atingeți **Sistem și securitate**, apoi atingeți **Opțiuni de alimentare**.

Selectarea unui alt plan de alimentare

1. Atingeți pictograma **Indicator de încărcare** din zona de notificare, apoi atingeți **Mai multe opțiuni de alimentare**.

– sau –

Atingeți **Start**, atingeți **Panou de control**, atingeți **Sistem și securitate**, apoi atingeți **Opțiuni de alimentare**.

2. Selectați din listă un plan de alimentare.

Particularizarea planurilor de alimentare

1. Atingeți pictograma **Indicator de încărcare** din zona de notificare, apoi atingeți **Mai multe opțiuni de alimentare**.
– sau –
Atingeți **Start**, atingeți **Panou de control**, atingeți **Sistem și securitate**, apoi atingeți **Opțiuni de alimentare**.
2. Atingeți un plan de alimentare, apoi atingeți **Modificare setări plan**.
3. Modificați setările în funcție de necesități.
4. Pentru a modifica și alte setări, atingeți **Modificare setări de alimentare complexe** și efectuați modificările.

Setarea protecției prin parolă la reactivare

Pentru a seta PC-ul tăbliță Slate să solicite o parolă când iese din starea Repaus sau din starea Hibernare, urmați acești pași:

1. Atingeți pictograma **Indicator de încărcare** din zona de notificare, apoi atingeți **Mai multe opțiuni de alimentare**.
– sau –
Atingeți **Start**, atingeți **Panou de control**, atingeți **Sistem și securitate**, apoi atingeți **Opțiuni de alimentare**.
2. În panoul din stânga, atingeți **Se solicită parolă la reactivare**.
3. Atingeți **Modificare setări care sunt indisponibile în prezent**.
4. Atingeți **Solicitare parolă (recomandat)**.

 **NOTĂ:** Dacă trebuie să creați o parolă pentru un cont de utilizator sau să schimbați parola actuală a contului de utilizator, atingeți **Crearea sau schimbarea parolei contului de utilizator**, apoi urmați instrucțiunile de pe ecran. Dacă nu trebuie să creați sau să schimbați parola contului de utilizator, treceți la pasul 5.

5. Atingeți **Salvare modificări**.

Utilizarea alimentării de la acumulator

PC-ul tăbliță Slate funcționează alimentat de la acumulator atunci când nu este conectat la alimentarea externă. Durata de viață a acumulatorului Slate variază în funcție de setările de gestionare a energiei, de programele executate, de luminozitatea afișajului, de dispozitivele externe conectate la PC-ul tăbliță Slate, precum și de alți factori.

Dacă acumulatorul este încărcat și PC-ul tăbliță Slate funcționează alimentat de la o sursă externă de c.a. prin adaptorul de c.a., PC-ul tăbliță Slate comută pe energia de la acumulator când adaptorul de c.a. este deconectat de la PC-ul tăbliță Slate.

 **ATENȚIE:** Dacă opțiunea **Initiate orderly shutdown when AC is removed** (Inițiere oprire ordonată la deconectarea de la c.a.) este activată în Setup Utility, pot surveni pierderi de date când se deconectează alimentarea cu c.a. de la PC-ul tăbliță Slate.

 **NOTĂ:** Când deconectați sursa de alimentare de c.a., luminozitatea afișajului este redusă automat pentru a economisi energia acumulatorului. Pentru informații despre mărirea sau micșorarea luminozității afișajului, consultați [Reglarea luminozității ecranului, la pagina 6](#).

Afișarea nivelului de încărcare a acumulatorului

- ▲ Deplasați indicatorul deasupra pictogramei **Indicator de încărcare** din zona de notificare, din extrema dreaptă a barei de activități.

Maximizarea duratei de descărcare a acumulatorului

Timpul de descărcare a acumulatorului variază în funcție de caracteristicile pe care le folosiți în timpul alimentării de la acumulator. Timpul maxim de descărcare se reduce treptat, pe măsură ce capacitatea de stocare a acumulatorului de degradează natural.

Sfaturi pentru maximizarea timpului de descărcare a acumulatorului:

- Reduceți luminozitatea afișajului.
- Depozitați PC-ul tăbliță Slate într-un loc uscat și răcoros.
- Atingeți setarea **Economisire energie** din Opțiuni de alimentare.

Gestionarea nivelurilor reduse de încărcare

Informațiile din această secțiune descriu alertele și răspunsurile sistemului setate din fabrică. Unele alerte de încărcare redusă și răspunsuri ale sistemului pot fi modificate utilizând Opțiuni de alimentare din Panou de control din Windows. Utilizând Opțiuni de alimentare, preferințele setate nu afectează indicatoarele luminoase.

Identificarea nivelurilor reduse de încărcare a acumulatorului

Când nivelul de încărcare a acumulatorului este critic, PC-ul tăbliță Slate se comportă după cum urmează:

- Dacă starea Hibernare este activată și PC-ul tăbliță Slate este pornit sau în starea Repaus, acesta inițiază starea Hibernare.
- Dacă starea Hibernare este dezactivată și PC-ul tăbliță Slate este pornit sau în starea Repaus, PC-ul tăbliță Slate rămâne pentru scurt timp în Repaus, apoi se închide și pierde toate informațiile nesalvate.

Rezolvarea unui nivel redus de încărcare a acumulatorului

Rezolvarea unui nivel redus de încărcare a acumulatorului când este disponibilă sursa de alimentare externă

Conectați unul din următoarele dispozitive:

1. Adaptor de c.a.
2. Doc HP Slate

Rezolvarea unui nivel redus de încărcare a acumulatorului când este disponibilă sursa de alimentare

▲ Inițiați starea Hibernare.

– sau –

Salvați lucrările și opriți PC-ul tăbliță Slate.

Rezolvarea unui nivel redus de încărcare a acumulatorului când PC-ul tăbliță Slate nu poate ieși din starea Hibernare

Când PC-ul tăbliță Slate nu are suficientă energie pentru a ieși din starea Hibernare, urmați acești pași:

1. Conectați PC-ul tăbliță Slate la sursa de alimentare externă.
2. Ieșiți din Hibernare glisând scurt comutatorul de alimentare.

Conservarea energiei acumulatorului

- Atingeți planul **Economisire de energie** din Opțiuni de alimentare, de sub Sistem și securitate, din Panou de control, din Windows.
- Dezactivați conexiunile la rețeaua wireless și la rețeaua locală (LAN) și ieșiți din aplicațiile de modem atunci când nu le utilizați.
- Deconectați dispozitivele externe neutilizate care nu sunt conectate la o sursă de alimentare externă.
- Opriți, dezactivați sau scoateți orice carduri media externe pe care nu le utilizați.
- Reducerea luminozității ecranului.
- Înainte de a întrerupe lucrul, inițiați starea Repaus sau Hibernare sau opriți PC-ul tăbliță Slate.

Utilizarea sursei de alimentare externă de c.a.

Sursa de alimentare externă de c.a. este asigurată de un adaptor de c.a. aprobat sau de un doc HP Slate.

⚠️ AVERTISMENT! Pentru a reduce posibilele probleme de siguranță, utilizați numai adaptorul de c.a. livrat împreună cu PC-ul tăbliță Slate, un adaptor de c.a. de schimb furnizat de HP sau un adaptor de c.a. compatibil achiziționat de la HP.

Conectați PC-ul tăbliță Slate la sursa de alimentare externă de c.a. în oricare din următoarele situații:

⚠️ AVERTISMENT! Nu încărcați acumulatorul în timp ce sunteți la bordul avionului.

- Când încărcați sau calibrați un acumulator
- Când instalați sau modificați software-ul de sistem
- Când scrieți informații pe o unitate externă opțională
- Când se execută programul Defragmentare disc
- Când efectuați o copiere de rezervă sau o recuperare

Când conectați PC-ul tăbliță Slate la sursa de alimentare externă de c.a., acumulatorul începe să se încarce.

Când deconectați sursa de alimentare externă de c.a., PC-ul tăbliță Slate comută pe alimentarea de la acumulator.

Protejarea PC-ului tăbliță Slate la supratensiune

Pentru a proteja PC-ul tăbliță Slate de supratensiuni provocate de o alimentare nesigură sau de o furtună cu fulgere, respectați aceste proceduri:

- Conectați cablul de alimentare al PC-ului tăbliță Slate într-un dispozitiv de protecție la supratensiune de calitate (cumpărat separat). Dispozitivele de protecție la supratensiune sunt disponibile la majoritatea comercianților de hardware și produse electronice.
- În timpul unei furtuni cu fulgere, fie utilizați PC-ul tăbliță Slate alimentat de la acumulator, fie opriți PC-ul tăbliță Slate și deconectați cablul de alimentare.

6 Unități

Utilizarea programului Defragmentare disc

Pe măsură ce utilizați PC-ul tăbliță Slate, fișierele de pe unitatea de disc devin fragmentate. Programul Defragmentare disc consolidează fișierele și folderele fragmentate de pe unitatea de disc, astfel încât sistemul să poată rula mai eficient.

 **NOTĂ:** Pe unitățile robuste nu este necesar să executați programul Defragmentare disc.

După ce porniți programul Defragmentare disc, acesta funcționează fără supraveghere. În funcție de dimensiunea unității de disc și de numărul de fișiere fragmentate, programul Defragmentare disc poate avea nevoie de mai mult de o oră pentru a realiza operația. Este posibil să doriți setarea acestuia pentru executare în timpul nopții sau într-un alt moment când nu aveți nevoie de acces la PC-ul tăbliță Slate.

HP recomandă defragmentarea unității de disc cel puțin o dată pe lună. Puteți seta ca programul Defragmentare disc să se execute conform unei programări lunare, dar puteți defragmenta manual PC-ul tăbliță Slate în orice moment.

Pentru a executa programul Defragmentare disc:

1. Conectați PC-ul tăbliță Slate la alimentarea cu c.a.
2. Atingeți **Start**, atingeți **Toate programele**, atingeți **Accesorii**, atingeți **Instrumente de sistem**, apoi atingeți **Defragmentare disc**.
3. Atingeți **Defragmentare disc**.

 **NOTĂ:** Windows include o caracteristică denumită Control cont utilizator, pentru a îmbunătăți securitatea PC-ului tăbliță Slate. Este posibil să vi se solicite permisiunea sau parola pentru activități precum instalarea de software, executarea utilităților sau modificarea setărilor Windows. Pentru informații suplimentare, consultați **Ajutor și Asistență**.

Pentru informații suplimentare, accesați **Ajutorul pentru software-ul Defragmentare disc**.

Utilizarea programului Curățare disc

Programul Curățare disc caută pe unitatea de disc fișierele care nu sunt necesare, care pot fi șterse în siguranță pentru a elibera spațiu pe disc și a ajuta PC-ul tăbliță Slate să funcționeze mai eficient.

Pentru a executa programul Curățare disc:

1. Atingeți **Start**, atingeți **Toate programele**, atingeți **Accesorii**, atingeți **Instrumente de sistem**, apoi atingeți **Curățare disc**.
2. Urmați instrucțiunile de pe ecran.

7 Dispozitive și carduri externe

Utilizarea cardurilor de cititor de carduri media (numai la anumite modele)

Cardurile digitale opționale asigură o stocare sigură a datelor și o partajare convenabilă a datelor. Aceste carduri sunt adesea utilizate cu camere digitale și PDA-uri echipate cu suport media precum și cu alte computere.

Pentru a determina formatele de carduri digitale care sunt acceptate pe PC-ul tăbliță Slate, consultați [Marginea din stânga, la pagina 17](#).

Introducerea unui card digital

⚠ ATENȚIE: Pentru a reduce riscul de deteriorare a conectorilor cardurilor digitale, utilizați o forță minimă pentru a introduce cardurile digitale.

1. Țineți cardul cu eticheta în sus, cu conectorii spre PC-ul tăbliță Slate.
2. Introduceți cardul în cititorul de carduri media, apoi apăsați cardul spre interior până când se poziționează ferm.

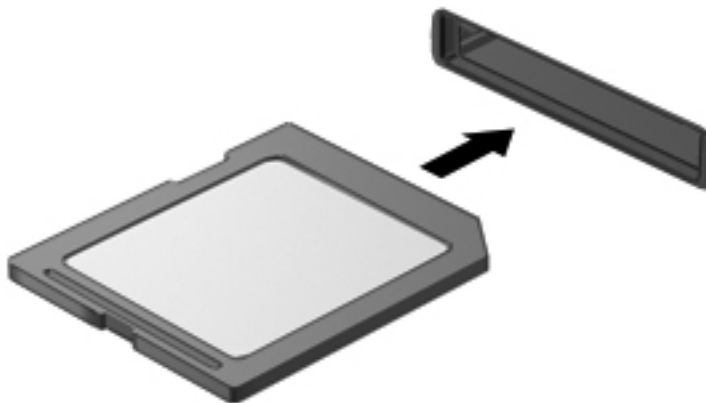

Când dispozitivul a fost detectat, veți auzi un sunet și este posibil să se afișeze un meniu cu opțiuni.

Scoaterea unui card digital

⚠ ATENȚIE: Pentru a reduce riscul de pierdere a datelor sau a evita lipsa de răspuns a sistemului, utilizați procedura următoare pentru a scoate în siguranță cardul digital.

1. Salvați-vă informațiile și închideți toate programele asociate cu cardul digital.
2. Atingeți pictograma de eliminare hardware din zona de notificare, din extrema dreaptă a barei de activități. Apoi urmați instrucțiunile de pe ecran.
3. Apăsăți cardul **(1)**, apoi scoateți-l din slotul **(2)**.

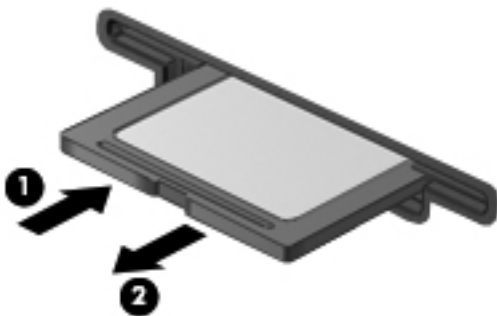

📝 NOTĂ: În cazul în care cardul nu iese, trageți cardul afară din slot.

Utilizarea unui dispozitiv USB

Universal Serial Bus (USB) este o interfață hardware care poate fi utilizată pentru a conecta un dispozitiv extern opțional, precum o tastatură USB, un mouse, o unitate, o imprimantă, un scanner sau un hub.

Unele dispozitive USB pot necesita software de asistență suplimentar, care de obicei este inclus în dispozitiv. Pentru mai multe informații cu privire la software-ul specific dispozitivului, consultați instrucțiunile producătorului. Aceste instrucțiuni pot fi furnizate cu software-ul, pe disc sau pe site-ul Web al producătorului.

PC-ul tăbliță Slate are cel puțin 1 port USB care acceptă dispozitive USB 1.0, 1.1 sau 2.0. Un doc HP Slate opțional sau un hub USB opțional furnizează porturi USB suplimentare care pot fi utilizate cu PC-ul tăbliță Slate.

Conectarea unui dispozitiv USB

ATENȚIE: Pentru a reduce riscul de deteriorare a unui conector USB, utilizați o forță minimă pentru a conecta dispozitivul.

▲ Conectați cablul USB al dispozitivului la portul USB.

NOTĂ: Următoarea ilustrație poate să arate ușor diferit față de PC-ul tăbliță Slate al dvs.



Când dispozitivul a fost detectat, veți auzi un sunet.

NOTĂ: Prima dată când conectați un dispozitiv USB, se afișează un mesaj în zona de notificare pentru a vă anunța că dispozitivul a fost recunoscut de PC-ul tăbliță Slate.

Scoaterea unui dispozitiv USB

 **ATENȚIE:** Pentru a reduce riscul de deteriorare a unui conector USB, nu trageți de cablu pentru a scoate dispozitivul USB.

ATENȚIE: Pentru a reduce riscul de pierdere a informațiilor sau a evita lipsa de răspuns a sistemului, utilizați procedura următoare pentru a scoate în siguranță dispozitivul USB.

1. Pentru a scoate un dispozitiv USB, salvați-vă informațiile și închideți toate programele asociate cu dispozitivul.
2. Atingeți pictograma de eliminare hardware din zona de notificare, din extrema dreaptă a barei de activități, apoi urmați instrucțiunile de pe ecran.
3. Scoateți dispozitivul.

Utilizarea dispozitivelor externe opționale

 **NOTĂ:** Pentru informații suplimentare despre software-ul și driverele necesare sau pentru a afla ce port să folosiți, consultați instrucțiunile producătorului.

Pentru a conecta un dispozitiv extern la PC-ul tăbliță Slate:

 **ATENȚIE:** Pentru a reduce riscul deteriorării echipamentului la conectarea unui dispozitiv alimentat, asigurați-vă că dispozitivul este oprit și că este deconectat cablul de alimentare de c.a.

1. Conectați dispozitivul la PC-ul tăbliță Slate.
2. În cazul în care conectați un dispozitiv alimentat, introduceți cablul de alimentare al dispozitivului într-o priză de c.a. împământată.
3. Porniți dispozitivul.

Pentru a deconecta un dispozitiv extern fără alimentare electrică, opriți dispozitivul și deconectați-l de la PC-ul tăbliță Slate. Pentru a deconecta un dispozitiv extern alimentat electric, opriți dispozitivul, deconectați-l de la PC-ul tăbliță Slate, apoi deconectați cablul de alimentare de c.a.

Utilizarea unităților externe opționale

Unitățile externe amovibile extind opțiunile dvs. de stocare și accesare a informațiilor. Se poate adăuga o unitate USB (cumpărată separat), conectând unitatea la un port USB al PC-ului tăbliță Slate sau la docul HP Slate.

Unitățile USB includ următoarele tipuri:

- Unitate de dischetă de 1,44 megaocteți
- Modulul de unitate de disc
- Unitate optică externă (CD, DVD și Blu-ray)
- Dispozitiv MultiBay

Andocarea PC-ului tăbliță Slate la docul HP Slate (numai la anumite modele)

Pentru a andoca PC-ul tăbliță Slate la docul HP Slate, urmați acești pași:

1. Aliniați conectorul de andocare de la baza de andocare cu conectorul de alimentare de pe marginea inferioară a PC-ului tăbliță Slate, apoi coborâți PC-ul tăbliță Slate pe doc.
2. Conectați adaptorul de c.a. la conectorul de alimentare de pe spatele docului.
3. Conectați cablul de alimentare la adaptorul de c.a.
4. Conectați celălalt capăt al cablului de alimentare la o priză de c.a.



8 Păstrarea PC-ului tăbliță Slate în siguranță

Fișierele Windows trebuie copiate de rezervă în mod regulat și trebuie să vă protejați de viruși și de încălcări ale confidențialității. Secțiunile următoare se referă la importanța protejării PC-ului tăbliță Slate atunci când utilizați PC-ul tăbliță Slate cu sistemul de operare Windows.

Securizarea PC-ului tăbliță Slate și a informațiilor

Securitatea este esențială pentru protejarea confidențialității, a integrității și a disponibilității informațiilor. Soluțiile de securitate standard furnizate de sistemul de operare Windows®, de aplicațiile HP, de utilitarul non-Windows Setup Utility (BIOS) sau de alt software de la terți vă pot proteja PC-ul tăbliță Slate de o varietate de riscuri precum viruși, viermi și alte tipuri de coduri rău intenționate.

 **IMPORTANT:** Este posibil ca unele caracteristici de securitate listate în acest capitol să nu fie disponibile pe PC-ul tăbliță Slate.

Risc pentru PC-ul tăbliță Slate	Caracteristică de securitate
Utilizare neautorizată a PC-ului tăbliță Slate	Parolă de pornire
Virusi de computer	Software antivirus
Acces neautorizat la date	Software paravan de protecție
Acces neautorizat la setările Setup Utility (BIOS) și la alte informații de identificare a sistemului	Parolă de administrator
Amenințări actuale sau viitoare pentru PC-ul tăbliță Slate	Actualizări de software
Acces neautorizat la un cont de utilizator Windows	Parolă de utilizator

Utilizarea parolelor

O parolă este un grup de caractere alese de dvs. pentru a securiza informațiile și pentru a realiza tranzacții online mai sigure. Se pot seta câteva tipuri de parole. De exemplu, când ați configurat PC-ul tăbliță Slate pentru prima dată, vi s-a solicitat să configurați o parolă de utilizator pentru a securiza PC-ul tăbliță Slate. Se pot seta parole suplimentare în Windows sau în utilitarul HP Setup Utility (BIOS) care este preinstalat pe PC-ul tăbliță Slate.

Poate fi util să utilizați aceeași parolă pentru o caracteristică din Setup Utility (BIOS) și pentru o caracteristică de securitate din Windows.

Utilizați următoarele sfaturi pentru crea și salva parole:

- Pentru a reduce riscul de blocare a PC-ului tăbliță Slate, înregistrați fiecare parolă și depozitați-o într-un loc sigur din afara PC-ului tăbliță Slate. Nu păstrați parolele într-un fișier de pe PC-ul tăbliță Slate.
- La crearea parolelor, respectați cerințele stabilite de program.
- Schimbați-vă parolele cel mai rar din trei în luni.
- O parolă ideală este lungă și conține litere, semne de punctuație, simboluri și numere.
- Înainte să trimiteți PC-ul tăbliță Slate la service copiați de rezervă fișierele, ștergeți fișierele confidențiale, apoi eliminați toate setările de parole.

Pentru informații suplimentare despre parolele Windows, precum parolele pentru economizoarele de ecran, atingeți **Start**, apoi atingeți **Ajutor și Asistență**.

Setarea parolelor în Windows

Parolă	Funcție
Parolă de utilizator	Protejează accesul la un cont de utilizator Windows. Trebuie introdusă, de asemenea, atunci când ieșiți din starea Repaus sau Hibernare.
Parolă de administrator	Protejează accesul la nivel de administrator la conținutul de pe PC-ul tăbliță Slate. NOTĂ: Această parolă nu poate fi utilizată pentru a accesa conținutul utilitarului Setup Utility (BIOS).

Setarea parolelor în Setup Utility (BIOS)

Parolă	Funcție
Parolă de administrator*	<ul style="list-style-type: none">Trebuie introdusă de fiecare dată când accesați utilitarul Setup Utility (BIOS).Dacă uitați parola de administrator, nu veți putea să accesați Setup Utility (BIOS). <p>NOTĂ: Parola de administrator poate fi utilizată în locul parolei de pornire.</p> <p>NOTĂ: Parola dvs. de administrator nu este interschimbabilă cu o parolă de administrator setată în Windows, nici nu este afișată atunci când este setată, introdusă, schimbată sau ștearsă.</p> <p>NOTĂ: Dacă introduceți parola de pornire la prima verificare de parolă înainte de a se afișa mesajul „Press the ESC key for Startup Menu” (Apăsați tasta ESC pentru meniul de pornire), trebuie să introduceți parola de administrator pentru a accesa utilitarul Setup Utility (BIOS).</p>
Parolă de pornire*	<ul style="list-style-type: none">Trebuie introdusă de fiecare dată când porniți sau reporniți PC-ul tăbliță Slate sau când ieșiți din starea Hibernare.Dacă uitați parola de pornire, nu veți putea să porniți sau să reporniți PC-ul tăbliță Slate sau să ieșiți din starea Hibernare. <p>NOTĂ: Parola de administrator poate fi utilizată în locul parolei de pornire.</p> <p>NOTĂ: O parolă de pornire nu se afișează când este setată, introdusă, modificată sau ștearsă.</p>

Pentru a seta, a modifica sau a șterge o parolă de administrator sau de pornire din utilitarul Setup Utility (BIOS):

1. Deschideți utilitarul Setup Utility (BIOS) pornind sau repornind PC-ul tăbliță Slate. În timp ce mesajul „Press the ESC key for Startup Menu” (Apăsați tasta ESC pentru meniul de pornire) este afișat pe ecran în colțul din stânga jos, apăsați în mod repetat butonul Reducere volum (-).
2. Când se afișează Startup Menu (Meniu de pornire), apăsați butonul Reducere volum (-) pentru a naviga.
3. Țineți apăsat butonul Reședință, apoi apăsați fie butonul Reducere volum (-), fie butonul Creștere volum (+) pentru a selecta **Securitate**, apoi urmați instrucțiunile de pe ecran.

Modificările devin efective după repornirea PC-ului tăbliță Slate.

Utilizarea software-ului antivirus

Când utilizați PC-ul tăbliță Slate pentru a accesa mesajele de e-mail, o rețea sau Internetul, vă expuneți PC-ul tăbliță Slate la viruși de computer, la spyware și la alte amenințări online potențiale. Un software antivirus (cumpărat separat) poate detecta majoritatea virușilor, îi poate distruge și, în majoritatea cazurilor, poate repara defecțiunile provocate de aceștia. Pentru a asigura o protecție continuă împotriva virușilor nou descoperiți, software-ul antivirus trebuie să fie actualizat la zi. Pentru informații suplimentare despre virușii de computer, tastați `viruses` (viruși) în caseta de căutare din Ajutor și Asistență.

Utilizarea software-ului paravan de protecție

Paravanele de protecție (firewall) sunt proiectate pentru a preveni accesul neautorizat la un sistem sau la o rețea. Un paravan de protecție poate fi un software pe care îl instalați pe PC-ul tăbliță Slate și/sau în rețea sau poate fi o combinație de hardware și software.

Există două tipuri de paravane de protecție de luat în considerație:

- Paravane de protecție bazate pe gazdă – Software care protejează numai computerul pe care este instalat.
- Paravane de protecție bazate pe rețea – Instalate între modemul DSL sau de cablu și rețeaua de domiciliu pentru a proteja toate computerele din rețea.

Când un paravan de protecție este instalat pe un sistem, toate datele trimise către și de la sistem sunt monitorizate și comparate cu un set de criterii de securitate definite de utilizator. Toate datele care nu îndeplinesc aceste criterii sunt blocate.

Gestionarea confidențialității pentru Internet

Pentru a gestiona setările de confidențialitate pentru Internet, urmați acești pași:

1. Atingeți **Start**, apoi atingeți **Panou de control**.
2. Atingeți **Rețea și Internet**, apoi atingeți **Opțiuni Internet** pentru a defini nivelul de securitate pe care îl va utiliza PC-ul tăbliță Slate.
3. Faceți clic pe fila **Confidențialitate** pentru a stabili ce programe incluse trebuie să permită browserul dvs.

Instalarea actualizărilor de software

Software-ul HP, Microsoft Windows și de la terți instalat pe PC-ul tăbliță Slate trebuie să fie actualizat în mod regulat pentru a corecta problemele de securitate și pentru a îmbunătăți performanțele software-ului.

Instalarea actualizărilor de securitate Windows

Este posibil ca unele actualizări pentru sistemul de operare sau pentru alt software să fi devenit disponibile după ce PC-ul tăbliță Slate a ieșit din fabrică. Microsoft® trimite alerte cu privire la actualizările esențiale. Pentru a proteja PC-ul tăbliță Slate împotriva breșelor de securitate și a virușilor de computer, instalați toate actualizările esențiale de la Microsoft imediat după ce primiți o alertă.

Pentru a vă asigura că toate actualizările disponibile sunt instalate pe PC-ul tăbliță Slate, respectați aceste indicații:

- Executați Actualizare Windows cât mai curând după ce ați configurat PC-ul tăbliță Slate. Atingeți **Start**, atingeți **Toate programele**, apoi atingeți **Actualizare Windows**.
- Apoi executați Actualizare Windows în fiecare lună.
- Obțineți actualizări pentru Windows și pentru alte programe Microsoft, atunci când sunt publicate, de pe site-ul Web Microsoft și prin legătura pentru actualizări din Ajutor și Asistență.

Instalarea actualizărilor pentru software HP și de la terți

HP recomandă actualizarea cu regularitate a software-ului și a driverelor instalate inițial pe PC-ul tăbliță Slate. Pentru a descărca cele mai recente versiuni, accesați <http://www.hp.com/support>. La această locație puteți și să vă înregistrați pentru a primi automat notificări despre actualizări când acestea devin disponibile.

Dacă ați instalat software de la terți după ce ați achiziționat PC-ul tăbliță Slate, actualizați cu regularitate software-ul. Firmele de software furnizează actualizări software pentru produsele lor pentru a corecta problemele de securitate și pentru a îmbunătăți funcționalitatea software-ului.

Securizarea rețelei wireless

Când vă configurați rețeaua wireless, activați întotdeauna caracteristicile de securitate. Pentru mai multe în formații, consultați [Protejarea rețelei WLAN, la pagina 23](#).

Copierea de rezervă a aplicațiilor software și a informațiilor

Copiați de rezervă cu regularitate aplicațiile software și informațiile pentru a le proteja împotriva pierderii sau deteriorării permanente ca urmare a unui atac cu viruși sau a unei defecțiuni software sau hardware. Pentru mai multe în formații, consultați [Copiere de rezervă și recuperare, la pagina 55](#)

9 Copiere de rezervă și recuperare

Pentru a vă proteja informațiile, utilizați Copiere de rezervă și restaurare din Windows pentru a copia de rezervă fișiere și foldere individuale, pentru a copia de rezervă întreaga unitate de disc, pentru a crea discuri de reparare a sistemului (numai la anumite modele) utilizând o unitate optică externă opțională (cumpărată separat) sau pentru a crea puncte de restaurare a sistemului. În caz de defectare a sistemului, puteți utiliza fișierele copiei de rezervă pentru a restaura conținutul PC-ului tăbliță Slate.

Copiere de rezervă și restaurare din Windows oferă următoarele opțiuni:

- Crearea unui disc de reparare a sistemului (numai la anumite modele) utilizând o unitate optică externă opțională (cumpărată separat)
- Copierea de rezervă a informațiilor
- Crearea unei imagini a sistemului (numai la anumite modele)
- Programarea copiilor de rezervă automate (numai la anumite modele)
- Crearea punctelor de restaurare a sistemului
- Recuperarea fișierelor individuale
- Restaurarea PC-ului tăbliță Slate la o stare anterioară
- Recuperarea informațiilor utilizând instrumentele de recuperare

 **NOTĂ:** Pentru instrucțiuni detaliate, efectuați o căutare a acestor subiecte în Ajutor și Asistență.

În caz de instabilitate a sistemului, HP recomandă să imprimați procedurile de recuperare și să le salvați pentru utilizare ulterioară.

 **NOTĂ:** Windows include o caracteristică denumită Control cont utilizator, pentru a îmbunătăți securitatea PC-ului tăbliță Slate. Este posibil să vi se solicite permisiunea sau parola pentru activități precum instalarea de software, executarea utilităților sau modificarea setărilor Windows. Pentru informații suplimentare, consultați Ajutor și Asistență.

Copierea de rezervă a informațiilor

Recuperarea după o defecțiune a sistemului este cu atât mai bună cu cât copia de rezervă este mai recentă. Trebuie să creați discuri de reparare a sistemului utilizând o unitate optică externă opțională (cumpărată separat) și copia de rezervă inițială imediat după configurarea software-ului. Pe măsură ce adăugați software nou și fișiere de date, trebuie să continuați să efectuați copii de rezervă în mod regulat pentru a păstra o copie de rezervă destul de recentă. Discurile de reparare a sistemului (numai la anumite modele) se utilizează pentru pornirea (încărcarea) PC-ului tăbliță Slate și pentru a repara sistemul de operare în caz de instabilitate sau defectare a sistemului. Copiile de rezervă inițiale și ulterioare vă permit să restaurați datele și setările dacă survine o defecțiune.

Puteți efectua copii de rezervă ale informațiilor pe o unitate de disc externă opțională, pe o unitate din rețea sau pe discuri.

Când faceți o copie de rezervă, rețineți următoarele aspecte:

- Stocați fișierele personale din biblioteca Documente și creați periodic o copie de rezervă a lor.
- Faceți copii de rezervă ale șabloanelor care sunt stocate în programele lor asociate.
- Salvați setările particularizate care apar într-o fereastră, bară de instrumente sau bară de meniu, preluând o captură de ecran a setărilor. Cu capturile de ecran puteți economisi timp dacă trebuie să resetați preferințele.
- Când faceți copii de rezervă pe discuri, utilizați oricare din următoarele tipuri de discuri (cumpărate separat): CD-R, CD-RW, DVD+R, DVD+R DL, DVD-R, DVD-R DL sau DVD±RW. Discurile pe care le utilizați depind de tipul unității optice externe pe care o utilizați.



NOTĂ: DVD-urile simple și DVD-urile cu suport pentru strat dublu (DL) memorează mai multe informații decât CD-urile și prin utilizarea lor pentru copia de rezervă se reduce numărul de discuri necesare pentru recuperare.

- Când faceți copii de rezervă pe discuri, numerotați fiecare disc înainte de a-l introduce în unitatea externă.

Pentru a crea o copie de rezervă utilizând Copiere de rezervă și restaurare:



NOTĂ: Înainte de a începe procesul copierii de rezervă, asigurați-vă că ați conectat PC-ul tăbliță Slate la sursa de c.a.



NOTĂ: Procesul de copiere de rezervă poate dura mai mult de o oră, în funcție de dimensiunea fișierelor și de viteza PC-ului tăbliță Slate.

1. Atingeți **Start**, atingeți **Toate programele**, atingeți **Întreținere**, apoi atingeți **Copiere de rezervă și restaurare**.
2. Urmați instrucțiunile de pe ecran pentru a configura copierea de rezervă, pentru a crea o imagine a sistemului (numai la anumite modele) sau pentru a crea un disc de reparare a sistemului (numai la anumite modele).

Efectuarea unei recuperări a sistemului

În caz de defectare sau instabilitate a sistemului, PC-ul tăbliță Slate oferă următoarele instrumente pentru a vă recupera fișierele:

- Instrumentele de recuperare Windows: Puteți utiliza Copiere de rezervă și restaurare Windows pentru a recupera informațiile pe care le-ați copiat de rezervă anterior. De asemenea, puteți să utilizați Reparare la pornire Windows pentru a rezolva problemele care pot împiedica Windows să pornească corect.

 **NOTĂ:** Dacă nu reușiți să inițializați (porniți) PC-ul tăbliță Slate și nu puteți să utilizați discurile de reparare a sistemului pe care le-ați creat anterior, trebuie să cumpărați un DVD cu sistemul de operare Windows 7 pentru a reinițializa PC-ul tăbliță Slate și pentru a repara sistemul de operare. Pentru informații suplimentare, consultați [Utilizarea unui DVD cu sistemul de operare Windows 7 \(cumpărat separat\)](#), la pagina 58.

Utilizarea instrumentelor de recuperare din Windows

Pentru a recupera informații pe care anterior le-ați copiat de rezervă:

1. Atingeți **Start**, atingeți **Toate programele**, atingeți **Întreținere**, apoi atingeți **Copiere de rezervă și restaurare**.
2. Urmați instrucțiunile de pe ecran pentru a recupera setările de sistem, PC-ul tăbliță Slate (numai la anumite modele) sau fișierele personale.

Pentru a recupera informațiile utilizând aplicația Reparare la pornire, urmați acești pași:

 **ATENȚIE:** Prin utilizarea aplicației Reparare la pornire se șterge complet conținutul unității de disc și se reformează unitatea de disc. Toate fișierele pe care le-ați creat și orice software instalat pe PC-ul tăbliță Slate sunt șterse definitiv. Când reformatarea este finalizată, procesul de recuperare restaurează sistemul de operare, precum și driverele, software-ul și utilitățile din copia de rezervă utilizată pentru recuperare.

 **NOTĂ:** Pentru a parcurge acești pași, puteți conecta o tastatură externă (cumpărată separat) la portul USB.

1. Dacă este posibil, copiați de rezervă toate fișierele personale.
2. Dacă este posibil, verificați dacă există partiția Windows și partiția HP Recovery.

Pentru a verifica dacă există partiția Windows, atingeți **Start**, apoi atingeți **Computer**.

Pentru a verifica dacă există partiția HP Recovery, atingeți **Start**, țineți atins **Computer**, atingeți **Gestionare**, apoi atingeți **Gestionare disc**.

 **NOTĂ:** Dacă partiția Windows și partiția HP Recovery nu sunt listate, trebuie să recuperați sistemul de operare și programele utilizând DVD-ul cu sistemul de operare Windows 7 și discul *Driver Recovery* (Recuperare drivere) (amândouă achiziționate separat). Pentru informații suplimentare, consultați [Utilizarea unui DVD cu sistemul de operare Windows 7 \(cumpărat separat\)](#), la pagina 58.

3. Dacă partiția Windows și partiția HP Recovery sunt listate, reporniți PC-ul tăbliță Slate, apoi apăsați **f8** înainte ca sistemul de operare Windows să se încarce.
4. Selectați **Reparare la pornire**.
5. Urmați instrucțiunile de pe ecran.

 **NOTĂ:** Pentru informații suplimentare despre recuperarea informațiilor prin utilizarea instrumentelor din Windows, efectuați o căutare pentru aceste subiecte în Ajutor și Asistență.

Utilizarea unui DVD cu sistemul de operare Windows 7 (cumpărat separat)

Pentru a comanda un DVD cu sistemul de operare Windows 7, accesați <http://www.hp.com/support>, atingeți țara/regiunea și urmați instrucțiunile de pe ecran. De asemenea, puteți să comandați DVD-ul apelând la asistența tehnică. Pentru informații de contact, consultați broșura *Worldwide Telephone Numbers* (Numere de telefon din lumea întreagă) livrată împreună cu PC-ul tăbliță Slate.

 **ATENȚIE:** Prin utilizarea DVD-ului cu sistemul de operare Windows 7, conținutul unității de disc este șters complet și unitatea de disc este reformatată. Toate fișierele pe care le-ați creat și orice software instalat pe PC-ul tăbliță Slate sunt șterse definitiv. Când reformatarea este finalizată, procesul de recuperare vă ajută să restaurați sistemul de operare, precum și driverele, software-ul și utilitarele.

Pentru a iniția recuperarea utilizând un DVD cu sistemul de operare Windows 7:

 **NOTĂ:** Pentru a parcurge acești pași, puteți conecta o unitate optică externă opțională și o tastatură externă (cumpărate separat) la portul USB.

 **NOTĂ:** Acest proces durează câteva minute.

1. Dacă este posibil, copiați de rezervă toate fișierele personale.
2. Reporniți PC-ul tăbliță Slate, apoi introduceți DVD-ul cu sistemul de operare Windows 7 în unitatea optică externă (cumpărată separat) conectată, înainte ca sistemul de operare Windows să se încarce.
3. Când vi se solicită, apăsați orice tastă de pe tastatură.
4. Urmați instrucțiunile de pe ecran.
5. Atingeți **Următorul**.
6. Selectați **Reparare computer**.
7. Urmați instrucțiunile de pe ecran.

După ce repararea este finalizată:

1. Scoateți DVD-ul cu sistemul de operare Windows 7 din unitatea optică externă opțională (cumpărată separat) conectată, apoi introduceți discul *Driver Recovery* (Recuperare drivere).
2. Instalați mai întâi driverele pentru activarea hardware-ului, apoi instalați aplicațiile recomandate.

10 Întreținere

Curățarea PC-ului tăbliță Slate

Produse de curățat

Pentru a curăța și a dezinfecta în siguranță PC-ul tăbliță Slate, utilizați următoarele produse:

- Clorură de dimetil benzil amoniu, concentrație maximă de 0,3% (de exemplu: șervețele germicide de unică folosință. Aceste șervețele sunt disponibile într-o diversitate de nume de marcă.)
- Fluid de curățare fără alcool pentru geamuri
- Apă cu soluție slabă de săpun
- Cârpă cu microfibre pentru curățare uscată sau piele de căprioară (cârpă antistatică fără ulei)
- Cârpe antistatice

⚠ ATENȚIE: Evitați următoarele produse de curățat:

Solvenți puternici, precum alcool, acetonă, clorură de amoniu, clorură de metilen și hidrocarburi, care pot să deterioreze permanent suprafața computerului.

Materialele cu fibre, precum prosoapele de hârtie, care pot zgâria PC-ul tăbliță Slate. În timp, în zgârieturi pot să rămână particule de murdărie și agenți de curățare.

Proceduri de curățare

Urmați procedurile din această secțiune pentru a vă curăța în siguranță PC-ul tăbliță Slate.

⚠️ AVERTISMENT! Pentru a preveni electrocutarea sau deteriorarea componentelor, nu încercați să curățați PC-ul tăbliță Slate când este pornit:

Opriți PC-ul tăbliță Slate.

Deconectați alimentarea externă.

Deconectați toate dispozitivele externe alimentate.

⚠️ ATENȚIE: Nu pulverizați direct agenți de curățare sau lichide pe nicio suprafață a PC-ului tăbliță Slate. Lichidele scurse pe suprafață pot să deterioreze permanent componentele interne.

Curățarea afișajului

Ștergeți ușor afișajul utilizând o cârpă moale, fără scame, umezită cu o soluție de curățat geamuri *fără alcool*. Înainte de a închide afișajul, aveți grijă să fie uscat.

Curățarea lateralelor și capacului

Pentru a curăța și dezinfecta părțile laterale și capacul, utilizați o cârpă moale cu microfibre sau o piele de căprioară umezită cu unul din agenții de curățare listați anterior sau utilizați un șervețel germicid de unică folosință acceptabil.

📝 NOTĂ: Când curățați capacul PC-ului tăbliță Slate, utilizați o mișcare circulară pentru a contribui la eliminarea murdăriei și a impurităților.

Curățarea unui creion și a unui suport de creion pentru PC tabletă (numai la anumite modele)

Utilizând unul din agenții de curățare listați anterior, umeziți o cârpă moale cu microfibre sau o piele de căprioară sau utilizați un șervețel germicid de unică folosință acceptabil:

- Pentru a curăța stiloul, ștergeți-l cu o mișcare în sus și în jos pentru a contribui la eliminarea murdăriei și impurităților.
- Pentru a curăța suportul de stilou, utilizați o mișcare de rotație în jurul deschiderii suportului de stilou.

⚠️ ATENȚIE: Nu puneți niciun fluid sau alt material în afara stiloului în suportul pentru stilou. Suportul pentru stilou nu este izolat față de unele componente electronice interne ale PC-ului tabletă.

Actualizarea programelor și a driverelor

Pentru a descărca și a instala alt software decât o actualizare BIOS, parcurgeți acești pași:

1. Accesați actualizările de pe site-ul Web HP la <http://www.hp.com>.
2. Urmăți instrucțiunile de pe ecran pentru a găsi software-ul pe care doriți să-l actualizați.
3. La zona de descărcare, atingeți software-ul pe care doriți să îl descărcați și urmați instrucțiunile de pe ecran.



NOTĂ: Notați calea către locația de pe unitatea de disc în care se descarcă software-ul. Va trebui să accesați această cale când sunteți pregătit să instalați software-ul.

4. Când descărcarea este încheiată, deschideți Windows Explorer atingând **Start**, apoi atingând **Computer**.
5. Atingeți de două ori unitatea desemnată. Unitatea desemnată este în general discul local (C:).
6. Utilizând calea unității pe care ați notat-o mai devreme, deschideți folderul de pe unitatea care conține actualizarea.
7. Atingeți de două ori fișierul care are o extensie .exe (de exemplu, *numefișier.exe*).
Instalarea începe.
8. Finalizați instalarea urmând instrucțiunile de pe ecran.



NOTĂ: După ce un mesaj de pe ecran raportează o instalare cu succes, puteți șterge fișierul descărcat de pe unitate.

Utilizarea SoftPaq Download Manager

SoftPaq Download Manager (SDM) de la HP este un instrument care asigură acces rapid la informațiile despre SoftPaq pentru computere HP pentru afaceri fără a fi necesar numărul SoftPaq. Utilizând acest instrument, puteți căuta simplu pachete SoftPaq, urmând să le descărcați și să le despachetați.

SoftPaq Download Manager funcționează prin citirea și descărcarea, de pe site-ul FTP HP, a unui fișier bază de date publicat care conține informații despre modelul de computer și SoftPaq. SoftPaq Download Manager vă permite să specificați unul sau mai multe modele de computer pentru a determina care pachete SoftPaq sunt disponibile pentru descărcare.

SoftPaq Download Manager verifică dacă pe site-ul FTP HP există actualizări pentru baza de date și software. Dacă sunt găsite actualizări, ele sunt descărcate și aplicate automat.

SoftPaq Download Manager este disponibil pe site-ul Web HP. Pentru a utiliza SoftPaq Download Manager pentru descărcarea pachetelor SoftPaq, trebuie mai întâi să descărcați și să instalați programul. Mergeți la site-ul Web HP de la adresa <http://www.hp.com/go/sdm> și urmați instrucțiunile pentru a descărca și instala SoftPaq Download Manager.

Pentru a descărca pachete SoftPaq:

1. Atingeți **Start**, atingeți **Toate programele**, atingeți **HP Software Setup**, apoi atingeți **HP SoftPaq Download Manager**.
2. Când SoftPaq Download Manager se deschide pentru prima dată, se afișează o fereastră care vă întreabă dacă doriți să afișați numai software-ul pentru computerul pe care îl utilizați sau să afișați software-ul pentru toate modelele acceptate. Atingeți **Show software for all supported models** (Afișare software pentru toate modelele acceptate). Dacă ați utilizat anterior SoftPaq Download Manager de la HP, treceți la pasul 3.
 - a. Selectați filtrele pentru sisteme de operare și limbi din fereastra Configuration Options (Opțiuni configurație). Filtrele limitează numărul de opțiuni care sunt listate în panoul Product Catalog (Catalog de produse). De exemplu, dacă în filtrul de sisteme de operare este selectat numai Windows 7 Professional, singurul sistem de operare care este afișat în Product Catalog (Catalog de produse) este Windows 7 Professional.
 - b. Pentru a adăuga alte sisteme de operare, modificați setările de filtrare din fereastra Configuration Options (Opțiuni configurație). Pentru mai multe informații, consultați Ajutorul din software-ul HP SoftPaq Download Manager.
3. În panoul din stânga, faceți clic pe semnul (+) pentru a extinde lista de modele, apoi atingeți modelul sau modelele produselor pe care doriți să le actualizați.
4. Atingeți **Find Available SoftPaqs** (Găsire pachete SoftPaq disponibile) pentru a descărca o listă de pachete SoftPaq disponibile pentru PC-ul tăbliță Slate selectat.
5. Selectați din lista de pachete SoftPaq disponibile, apoi atingeți **Download Only** (Numai descărcare) dacă aveți multe pachete SoftPaq de descărcat, deoarece selecția SoftPaq și viteza conexiunii de Internet determină cât timp va dura procesul de descărcare.

Dacă doriți să descărcați numai unul sau două pachete SoftPaq și aveți o conexiune de mare viteză la Internet, atingeți **Download & Unpack** (Descărcare și despachetare).
6. Țineți atins pe **Install SoftPaq** (Instalare SoftPaq) din software-ul SoftPaq Download Manager pentru a instala pachetele SoftPaq selectate pe PC-ul tăbliță Slate.

11 Setup Utility (BIOS) și System Diagnostics

Cum se utilizează Setup Utility (BIOS)

Setup Utility sau Basic Input/Output System (BIOS) controlează comunicațiile dintre toate dispozitivele de intrare și de ieșire ale sistemului (precum unități de disc, afișaj, tastatură, mouse și imprimantă). Utilitarul Setup Utility (BIOS) include setări pentru tipurile de dispozitive instalate, secvența de pornire a PC-ului tăbliță Slate și volumul de memorie de sistem și extinsă.

 **NOTĂ:** Fiți extrem de precaut când efectuați modificări în Setup Utility (BIOS). Erorile pot să împiedice funcționarea corectă a PC-ului tăbliță Slate.

Pornirea aplicației Setup Utility

Setup Utility este un utilitar de informare și particularizare instalat în memoria ROM, care poate fi utilizat chiar și atunci când sistemul de operare Windows nu funcționează.

Utilitarul raportează informații despre PC-ul tăbliță Slate și furnizează setări pentru pornire, securitate și alte preferințe.

Pentru a porni Setup Utility:

 **NOTĂ:** Pentru a parcurge acești pași, puteți conecta o tastatură externă (cumpărată separat) la portul USB.

1. Deschideți Startup Menu (Meniu de pornire) pornind sau repornind PC-ul tăbliță Slate, apoi, în timp ce este afișată liniuța din colțul din stânga sus al ecranului, apăsați în mod repetat butonul Reducere volum (-) de pe PC-ul tăbliță Slate sau **F10** de pe o tastatură externă.
2. Apăsați butonul Reducere volum (-) de pe PC-ul tăbliță Slate pentru a avansa până la opțiunea **BIOS Setup** (Configurare BIOS) și selectați-o apăsând butonul Reședință de pe PC-ul tăbliță Slate sau **enter** de pe o tastatură externă.

Utilizarea aplicației Setup Utility

Schimbarea limbii pentru Setup Utility

Procedura următoare explică modul de modificare a limbii pentru Setup Utility. Dacă Setup Utility nu este deja în execuție, începeți de la pasul 1. Dacă Setup Utility este deja în execuție, începeți de la pasul 3.



NOTĂ: Pentru a parcurge acești pași, puteți conecta o tastatură externă (cumpărată separat) la portul USB.

1. Deschideți Startup Menu (Meniu de pornire) pornind sau repornind PC-ul tăbliță Slate, apoi, în timp ce este afișată liniuța din colțul din stânga sus al ecranului, apăsați în mod repetat butonul Reducere volum (-) de pe PC-ul tăbliță Slate sau **f10** de pe o tastatură externă.
2. Apăsați butonul Reducere volum (-) de pe PC-ul tăbliță Slate sau utilizați tastele săgeți pentru a avansa până la opțiunea **BIOS Setup** (Configurare BIOS), apoi selectați-o apăsând butonul Reședință de pe PC-ul tăbliță Slate sau **enter** de pe o tastatură externă.
3. Țineți apăsat butonul Reședință, apoi apăsați fie butonul Creștere volum (+), fie butonul Reducere volum (-) de pe PC-ul tăbliță Slate, sau utilizați tastele săgeți de pe o tastatură externă pentru a selecta **System Configuration** (Configurație sistem) > **Language** (Limbă).
4. Apăsați butonul Creștere volum (+) sau butonul Reducere volum (-) de pe PC-ul tăbliță Slate sau tastele săgeți de pe o tastatură externă pentru a selecta o limbă, apoi apăsați butonul Reședință de pe PC-ul tăbliță Slate sau **enter** de pe o tastatură externă.
5. Pentru a salva modificările și a ieși din Setup Utility, atingeți **Exit** (Ieșire), apoi atingeți **Exit Saving Changes** (Ieșire cu salvarea modificărilor) sau utilizați tastele săgeți de pe o tastatură externă pentru a selecta **Exit** (Ieșire) > **Exit Saving Changes** (Ieșire cu salvarea modificărilor). Apăsați apoi butonul Reședință de pe PC-ul tăbliță Slate sau **enter** de pe o tastatură externă.

Modificarea intră în vigoare imediat.

Navigarea și selectarea în Setup Utility

 **NOTĂ:** Pentru a parcurge acești pași, puteți conecta o tastatură externă (cumpărată separat) la portul USB.

- Pentru a alege un meniu sau un element de meniu, apăsați butonul Reședință de pe PC-ul tăbliță Slate sau utilizați tastele săgeți de pe o tastatură externă.
- Pentru a naviga între meniuri în Setup Utility, țineți apăsat butonul Reședință, apoi apăsați fie butonul Creștere volum (+), fie butonul Reducere volum (-), sau utilizați tastele săgeți de pe o tastatură externă.
- Pentru a alege un element dintr-o listă sau pentru a schimba valoarea unui câmp, de exemplu un câmp Enable/Disable (Activare/Dezactivare), utilizați fie butonul Reședință, fie butonul Creștere volum, fie butonul Reducere volum de pe PC-ul tăbliță Slate, sau tastele săgeți de pe o tastatură externă.
- Pentru a selecta un element, apăsați butonul Reședință de pe PC-ul tăbliță Slate sau tasta **enter** de pe o tastatură externă.
- Pentru a închide o casetă text sau pentru a reveni la afișarea meniului, apăsați butonul Ctrl+alt+del (Securitate) de pe marginea de sus a PC-ului tăbliță Slate sau **esc** de pe o tastatură externă.
- Informațiile despre tastele de navigare sunt afișate în partea inferioară a ecranului. Pentru a afișa informații suplimentare de navigare și selecție când Setup Utility este deschis, apăsați **f1** de pe o tastatură externă.

Afișarea informațiilor despre sistem

Procedura următoare explică modul de afișare a informațiilor de sistem în Setup Utility. Dacă Setup Utility nu este deschis, începeți de la pasul 1. Dacă Setup Utility este deschis, începeți de la pasul 3.

 **NOTĂ:** Pentru a parcurge acești pași, puteți conecta o tastatură externă (cumpărată separat) la portul USB.

1. Deschideți Startup Menu (Meniu de pornire) pornind sau repornind PC-ul tăbliță Slate, apoi, în timp ce este afișată liniuța din colțul din stânga sus al ecranului, apăsați în mod repetat butonul Reducere volum (-) de pe PC-ul tăbliță Slate sau **f10** de pe o tastatură externă.
2. Apăsați butonul Reducere volum (-) de pe PC-ul tăbliță Slate sau utilizați tastele săgeți pentru a avansa până la opțiunea **BIOS Setup** (Configurare BIOS), apoi selectați-o apăsând butonul Reședință de pe PC-ul tăbliță Slate sau **enter** de pe o tastatură externă.
3. Dacă Setup Utility nu se deschide cu informațiile despre sistem afișate, țineți apăsat butonul Reședință, apoi apăsați butonul Creștere volum (+) de pe PC-ul tăbliță Slate sau utilizați tastele săgeți de pe o tastatură externă pentru a selecta meniul **Main** (Principal).

Când este selectat meniul Main (Principal), sunt afișate informațiile despre sistem.

4. Pentru a ieși din Setup Utility fără să modificați nicio setare, apăsați butonul Ctrl+alt+del (Securitate) de pe marginea de sus a PC-ului tăbliță Slate sau tastele săgeți de pe o tastatură externă pentru a selecta **Exit** (Ieșire) > **Exit Discarding Changes** (Ieșire fără salvarea modificărilor). Apăsați apoi butonul Reședință de pe PC-ul tăbliță Slate sau tasta **enter** de pe o tastatură externă.

Restabilirea setărilor din fabrică în Setup Utility

Procedura următoare explică modul de restabilire a setărilor din fabrică în Setup Utility. Dacă Setup Utility nu este deja în execuție, începeți de la pasul 1. Dacă Setup Utility este deja în execuție, începeți de la pasul 3.

 **NOTĂ:** Pentru a parcurge acești pași, puteți conecta o tastatură externă (cumpărată separat) la portul USB.

1. Deschideți Startup Menu (Meniu de pornire) pornind sau repornind PC-ul tăbliță Slate, apoi, în timp ce este afișată liniuța din colțul din stânga sus al ecranului, apăsați în mod repetat butonul Reducere volum (-) de pe PC-ul tăbliță Slate sau **F10** de pe o tastatură externă.
2. Apăsați butonul Reducere volum (-) de pe PC-ul tăbliță Slate sau utilizați tastele săgeți pentru a avansa până la opțiunea **BIOS Setup** (Configurare BIOS), apoi selectați-o apăsând butonul Reședință de pe PC-ul tăbliță Slate sau **enter** de pe o tastatură externă.
3. Țineți apăsat butonul Reședință, apoi apăsați butonul Mărire volum (+) pe PC-ul tăbliță Slate sau tastele săgeți de pe o tastatură externă, pentru a selecta **Exit** (Ieșire) > **Load Setup Defaults** (Încărcare setări implicite de configurare). Apăsați apoi butonul Reședință de pe PC-ul tăbliță Slate sau tasta **enter** de pe o tastatură externă.
4. Când este afișat Setup Confirmation (Confirmare configurare), apăsați butonul Reședință de pe PC-ul tăbliță Slate sau tasta **enter** de pe o tastatură externă.
5. Pentru a salva modificările și a ieși din Setup Utility, apăsați butonul Ctrl+alt+del (Securitate) de pe marginea de sus a PC-ului tăbliță Slate sau utilizați tastele săgeți de pe o tastatură externă, pentru a selecta **Exit** (Ieșire) > **Exit Saving Changes** (Ieșire cu salvarea modificărilor). Apăsați apoi butonul Reședință de pe PC-ul tăbliță Slate sau tasta **enter** de pe o tastatură externă.

Setările implicite ale utilitarului Setup Utility devin efective după ce PC-ul tăbliță Slate este repornit.

 **NOTĂ:** Setările parolei, de securitate și de limbă nu sunt schimbate când restabiliți setările implicite din fabrică.

Ieșirea din Setup Utility

Puteți ieși din Setup Utility cu sau fără salvarea modificărilor.

 **NOTĂ:** Pentru a parcurge acești pași, puteți conecta o tastatură externă (cumpărată separat) la portul USB.

- Pentru a ieși din utilitarul de instalare și a salva setările din sesiunea curentă:
Apăsați butonul Ctrl+alt+del (Securitate) de pe marginea de sus a PC-ului tăbliță Slate sau utilizați tastele săgeți de pe o tastatură externă pentru a selecta **Exit** (Ieșire) > **Exit Saving Changes** (Ieșire cu salvarea modificărilor). Apăsați apoi butonul Reședință de pe PC-ul tăbliță Slate sau tasta **enter** de pe o tastatură externă.
- Pentru a ieși din utilitarul de instalare fără a salva setările din sesiunea curentă:
Apăsați butonul Ctrl+alt+del (Securitate) de pe marginea de sus a PC-ului tăbliță Slate sau utilizați tastele săgeți de pe o tastatură externă pentru a selecta **Exit** (Ieșire) > **Exit Discarding Changes** (Ieșire fără salvarea modificărilor). Apăsați apoi butonul Reședință de pe PC-ul tăbliță Slate sau tasta **enter** de pe o tastatură externă.

După fiecare alegere, PC-ul tăbliță Slate repornește în Windows.

Actualizarea sistemului BIOS

Versiunile actualizate ale software-ului furnizat cu computerul pot fi disponibile pe site-ul Web HP.

Majoritatea actualizărilor de software și BIOS de pe site-ul Web HP sunt împachetate în fișiere comprimate denumite *SoftPaq*.

Unele pachete de descărcare conțin un fișier denumit *Readme.txt*, care conține informații referitoare la instalarea și depanarea fișierului.

Determinarea versiunii de BIOS

Pentru a stabili dacă actualizările de BIOS disponibile conțin versiuni ulterioare de BIOS față de cele instalate în momentul respectiv pe PC-ul tăbliță Slate, trebuie să cunoașteți versiunea de BIOS a sistemului instalată în momentul respectiv.

Informațiile despre versiunea de BIOS (cunoscute și sub numele de *ROM date* (Data ROM) și *System BIOS* (BIOS sistem)) pot fi afișate apăsând **fn+esc** (dacă sunteți deja în Windows) sau utilizând Setup Utility (BIOS).



NOTĂ: Pentru a parcurge acești pași, puteți conecta o tastatură externă (cumpărată separat) la portul USB.

1. Deschideți Startup Menu (Meniu de pornire) pornind sau repornind PC-ul tăbliță Slate, apoi, în timp ce este afișată liniuța din colțul din stânga sus al ecranului, apăsați în mod repetat butonul Reducere volum (-) de pe PC-ul tăbliță Slate sau **f10** de pe o tastatură externă.
2. Apăsați butonul Reducere volum (-) de pe PC-ul tăbliță Slate sau utilizați tastele săgeți pentru a avansa până la opțiunea **BIOS Setup** (Configurare BIOS), apoi selectați-o apăsând butonul Reședință de pe PC-ul tăbliță Slate sau **enter** de pe o tastatură externă.
3. Dacă Setup Utility nu se deschide cu informațiile despre sistem afișate, țineți apăsat butonul Reședință, apoi apăsați butonul Creștere volum (+) de pe PC-ul tăbliță Slate sau utilizați tastele săgeți de pe o tastatură externă pentru a selecta meniul **Main** (Principal).
4. Pentru a ieși din Setup Utility fără să modificați nicio setare, apăsați butonul Ctrl+alt+del (Securitate) de pe marginea de sus a PC-ului tăbliță Slate sau tastele săgeți de pe o tastatură externă pentru a selecta **Exit** (Ieșire) > **Exit Discarding Changes** (Ieșire fără salvarea modificărilor). Apăsați apoi butonul Reședință de pe PC-ul tăbliță Slate sau tasta **enter** de pe o tastatură externă.
5. Pentru a ieși din Setup Utility (BIOS) fără salvarea modificărilor, utilizați tasta tab și tastele săgeți pentru a selecta **Exit** (Ieșire) > **Exit Discarding Changes** (Ieșire fără salvarea modificărilor), apoi apăsați **enter**.

Descărcarea unei actualizări de BIOS

 **ATENȚIE:** Pentru a reduce riscul de deteriorare a PC-ului tăbliță Slate sau de instalare nereușită, descărcați și instalați o actualizare BIOS numai atunci când computerul este conectat la o sursă de alimentare externă fiabilă, utilizând un adaptor de c.a. Nu descărcați sau instalați o actualizare de BIOS când PC-ul tăbliță Slate rulează cu alimentare de la acumulator, este andocat într-un dispozitiv de andocare HP Slate opțional sau este conectat la o sursă de alimentare opțională. În timpul descărcării și instalării, urmați aceste instrucțiuni:

Nu deconectați alimentarea de la PC-ul tăbliță Slate deconectând cablul de alimentare de la priza de c.a.

Nu opriți PC-ul tăbliță Slate și nu inițiați un Repaus sau o Hibernare.

Nu introduceți, nu scoateți, nu conectați și nu deconectați niciun dispozitiv sau cablu.

1. Atingeți **Start**, atingeți **Ajutor și Asistență**, apoi atingeți **Întreținere**.
2. Uрмаți instrucțiunile de pe ecran pentru a identifica PC-ul tăbliță Slate și a accesa actualizarea de BIOS pe care doriți să o descărcați.
3. În zona de descărcare, urmați acești pași:
 - a. Identificați actualizarea BIOS care este mai recentă decât versiunea BIOS instalată în momentul respectiv pe PC-ul tăbliță Slate. Notați data, numele sau alt identificator. Aceste informații vă pot fi necesare pentru a localiza ulterior actualizarea, după ce a fost descărcată pe unitate.
 - b. Uрмаți instrucțiunile de pe ecran pentru a descărca selecția pe unitate.

Notați calea pentru locația de pe unitate în care va fi descărcată actualizarea de BIOS. Va trebui să accesați această cale când sunteți gata să instalați actualizarea.

 **NOTĂ:** În cazul în care conectați PC-ul tăbliță Slate la o rețea, consultați administratorul de rețea înainte de instalarea oricăror actualizări de software, în special actualizările BIOS ale sistemului.

Procedurile de instalare a sistemului BIOS variază. Uрмаți instrucțiunile afișate pe ecran după ce descărcarea s-a finalizat. Dacă nu sunt afișate instrucțiuni, urmați acești pași:

1. Deschideți Windows Explorer atingând **Start**, apoi **Computer**.
2. Atingeți de două ori unitatea desemnată. Unitatea desemnată este în general discul local (C:).
3. Utilizând calea unității pe care ați notat-o mai devreme, deschideți folderul de pe unitatea care conține actualizarea.
4. Atingeți de două ori fișierul care are o extensie .exe (de exemplu, *numefișier.exe*).
Începe instalarea sistemului BIOS.
5. Finalizați instalarea urmând instrucțiunile de pe ecran.

 **NOTĂ:** După ce un mesaj de pe ecran raportează o instalare cu succes, puteți șterge fișierul descărcat de pe unitate.

Meniul BIOS Setup (Configurare BIOS)

Tabelele din această secțiune oferă o prezentare generală a opțiunilor BIOS Setup (Configurare BIOS).

 **NOTĂ:** Este posibil ca unele dintre elementele de meniu din BIOS Setup (Configurare BIOS) enumerate în acest capitol să nu fie acceptate de PC-ul tăbliță Slate.

Meniul Main (Principal)

Opțiune selectată	Acțiune
System information (Informații de sistem)	<ul style="list-style-type: none">Vizualizați și schimbați data și ora sistemului.Vizualizați informațiile de identificare despre PC-ul tăbliță Slate.Vizualizați informațiile de specificații despre procesor, dimensiunea memoriei și BIOS-ul sistemului.

Meniul Security (Securitate)

Opțiune selectată	Acțiune
Administrator password (Parolă de administrator)	Controlează accesul la Setup Utility.
Power-on password (Parolă de pornire)	Controlează accesul la PC-ul tăbliță Slate
TPM Status (Stare TPM)	Dezactivat sau inactiv (numai la anumite modele)
TPM Operation (Operație TPM)	Nu (numai la anumite modele)

Meniul Diagnostics (Diagnostic)

Opțiune selectată	Acțiune
Primary Hard Disk Self Test (Auto-test unitate de disc principală)	Executați un auto-test rapid sau cuprinzător pentru unitatea de disc.
Memory Test (Test de memorie)	Executați un test de diagnostic pe sistemul de memorie.

Meniul System Configuration (Configurație sistem)

Opțiune selectată	Acțiune
Language (Limba)	Modificați limba de afișare pentru BIOS Setup (Configurare BIOS).
USB rear-facing camera (Camera USB orientată spre spate)	Activați sau dezactivați camera USB orientată spre spate.
Power-on when AC is detected (Pornire la detectare c.a.)	Activați sau dezactivați pornirea automată a PC-ului tăbliță Slate când este conectat la alimentarea de c.a.
Initiate orderly shutdown when AC is removed (Inițiere oprire ordonată la deconectarea de la c.a.)	Activați sau dezactivați inițierea opririi automate de către PC-ul tăbliță Slate la deconectarea de la c.a. ATENȚIE: Dacă această opțiune este activată, este posibil să survină pierderea de date la deconectarea sursei de c.a.
USB Legacy (USB pentru sisteme moștenite)	Activați sau dezactivați o tastatură, un disc sau o unitate USB care să fie utilizate în BIOS Setup (Configurare BIOS).
Boot Options (Opțiuni de încărcare)	<ul style="list-style-type: none">• POST HotKey Delay (Întârziere comandă rapidă POST) – Selectați 0, 5, 10, 15 sau 20 de secunde pentru a permite mai mult timp pentru apăsarea unei taste rapide în vederea intrării în BIOS Setup (Configurare BIOS) atunci când PC-ul tăbliță Slate repornește.• Opțiuni Boot Order (Ordine încărcare) – Selectați ordinea în care PC-ul tăbliță Slate caută un disc de încărcare.

Utilizarea aplicației System Diagnostics

System Diagnostics vă permite să executați teste de diagnosticare pentru a determina dacă hardware-ul PC-ului tăbliță Slate funcționează corect. În funcție de modelul PC-ului tăbliță Slate, în System Diagnostics pot fi disponibile următoarele teste de diagnosticare:

- **Hard disk test (Test hard disk)** – Acest test analizează starea fizică a unității, apoi verifică toate datele de pe fiecare sector al unității. Dacă testele detectează un sector deteriorat, se încearcă mutarea datelor într-un sector bun.
- **Memory test (Test de memorie)** – Acest test analizează starea fizică a modulelor de memorie. Dacă testul raportează o eroare, înlocuiți imediat modulele de memorie.

De asemenea, în fereastra System Diagnostics puteți să vizualizați informații despre sistem și jurnale de erori.

 **NOTĂ:** Pentru a parcurge acești pași, puteți conecta o tastatură externă (cumpărată separat) la portul USB.

Pentru a porni aplicația System Diagnostics:

1. Porniți sau reporniți PC-ul tăbliță Slate. În timp ce mesajul „Press the ESC key for Startup Menu” (Apăsați tasta ESC pentru meniul de pornire) este afișat pe ecran în colțul din stânga jos, apăsați în mod repetat butonul Reducere volum (-). Când se afișează Startup Menu (Meniu de pornire), apăsați butonul Reducere volum (-).
2. Atingeți testul de diagnosticare pe care doriți să-l executați, apoi urmați instrucțiunile de pe ecran.

 **NOTĂ:** Dacă trebuie să opriți un test de diagnosticare când acesta este în execuție, apăsați **esc** de pe o tastatură externă.

A Călătoria cu PC-ul tăbliță Slate

Pentru rezultate optime, urmați aceste sfaturi cu privire la călătorie și transport:

- Pregătiți PC-ul tăbliță Slate pentru călătorie sau transport:
 - Faceți o copie de rezervă a informațiilor.
 - Scoateți toate discurile și toate cardurile media externe, precum cardurile digitale.
- ⚠ **ATENȚIE:** Pentru a reduce riscul de deteriorare a PC-ului tăbliță Slate, de deteriorare a unei unități sau de pierdere a informațiilor, scoateți suportul dintr-o unitate înainte de a scoate unitatea din doc și înainte de a expedia, a depozita sau a călători cu o unitate.
- Opriți, apoi deconectați toate dispozitivele externe.
- Opriți PC-ul tăbliță Slate.
- Faceți o copie de rezervă a informațiilor. Păstrați copia de rezervă separat de PC-ul tăbliță Slate.
- Când călătoriți cu avionul, transportați PC-ul tăbliță Slate ca bagaj de mână; nu îl transportați cu restul bagajelor.
- ⚠ **ATENȚIE:** Evitați expunerea unității de disc la câmpurile magnetice. Printre dispozitivele de securitate cu câmpuri magnetice se numără dispozitivele din pasajele de trecere din aeroporturi și baghetele de securitate. Benzile transportoare și dispozitivele de securitate din aeroporturi, care verifică bagajele de mână, utilizează raze X în loc de magnetism și nu deteriorează unitățile de disc.
- Utilizarea PC-ului tăbliță Slate în timpul zborului este la discreția liniei aeriene. Dacă aveți intenția să utilizați PC-ul tăbliță Slate în timpul unui zbor, consultați în prealabil linia aeriană.
- Dacă transportați PC-ul tăbliță Slate, utilizați un ambalaj de protecție adecvat și etichetați ambalajul cu indicația „FRAGIL”.
- În cazul în care computerul are instalat un dispozitiv wireless sau un modul de bandă largă mobilă HP, precum un dispozitiv 802.11b/g, un dispozitiv GSM (Global System for Mobile Communications) sau un dispozitiv GPRS (General Packet Radio Service), utilizarea acestor dispozitive ar putea fi restricționată în unele medii. Asemenea restricții se pot aplica la bordul avioanelor, în spitale, în apropiere de explozibili și în locuri periculoase. Dacă nu cunoașteți bine

reglementările în vigoare pentru utilizarea unui anumit dispozitiv, înainte de a-l porni solicitați autorizația de a-l utiliza.

- Când efectuați o călătorie internațională, urmați aceste sugestii:
 - Verificați reglementările specifice cu privire la computer pentru fiecare țară/regiune din itinerariul dvs.
 - Verificați cerințele privind cablul de alimentare și adaptorul pentru fiecare locație în care intenționați să utilizați PC-ul tăbliță Slate. Tensiunea, frecvența și configurațiile conexiunilor variază.

 **AVERTISMENT!** Pentru a reduce riscul de electrocutare, de incendiu sau de deteriorare a echipamentului, nu încercați să alimentați PC-ul tăbliță Slate de la un convertizor de tensiune comercializat pentru aparate casnice.

B Resurse de depanare

- Accesați legăturile către site-ul Web și informațiile suplimentare despre PC-ul tăbliță Slate prin Ajutor și Asistență. Atingeți **Start**, apoi atingeți **Ajutor și Asistență**.



NOTĂ: Unele instrumente de verificare și de reparare necesită o conexiune la Internet. HP furnizează și instrumente suplimentare care nu necesită o conexiune la Internet.

- Contactați serviciul HP de asistență pentru clienți la <http://www.hp.com/go/contactHP>.



NOTĂ: Pentru asistență în întreaga lume, atingeți **Contact HP worldwide** (Contactare HP în întreaga lume) din partea stângă a paginii sau accesați http://welcome.hp.com/country/us/en/wwcontact_us.html.

Alegeți din următoarele tipuri de asistență:

- Discutați online cu un tehnician de la HP.



NOTĂ: Când serviciul de discuții nu este disponibil într-o anumită limbă, este disponibil în engleză.

- Trimiteți un e-mail la serviciul HP de asistență pentru clienți.
- Găsiți numerele de telefon valabile în întreaga lume pentru serviciul HP de asistență pentru clienți.
- Localizați un centru de servicii HP.

C Descărcarea electrostatică

Prin descărcare electrostatică se înțelege eliberarea electricității statice când două obiecte intră în contact – de exemplu, șocul pe care îl simțiți când mergeți pe covor și atingeți mânerul metalic al ușii.

O descărcare de electricitate statică din degete sau din alte materiale conductoare electrostatic poate să deterioreze componentele electronice. Pentru a preveni deteriorarea PC-ului tăbliță Slate, defectarea unei unități sau pierderea de informații, respectați aceste măsuri de precauție:

- Dacă instrucțiunile de scoatere sau de instalare vă îndrumă să deconectați PC-ul tăbliță Slate, deconectați-l după ce a fost împământat corect și înainte de scoaterea unui capac.
- Păstrați componentele în ambalajele lor antistatice până când sunteți pregătit să le instalați.
- Nu atingeți pini, firele și circuitele imprimate. Manevrați componentele electronice cât mai puțin posibil.
- Utilizați scule nemagnetice.
- Înainte de a manipula componentele, descărcați electricitatea statică atingând o suprafață metalică nevodisită a componentei.
- Dacă scoateți o componentă, puneți-o într-un ambalaj antistatic.

Dacă aveți nevoie de informații suplimentare despre electricitatea statică sau de asistență pentru instalare, contactați Asistența pentru clienți HP.

D Specificații

Putere de intrare

Informațiile despre alimentare din această secțiune pot fi utile atunci când intenționați să călătoriți în străinătate cu PC-ul tăbliță Slate.

PC-ul tăbliță Slate funcționează cu curent continuu, care poate fi furnizat de un adaptor de curent alternativ sau de o sursă de alimentare de curent continuu. Sursa de alimentare de c.a. trebuie să aibă tensiunea nominală de 100 – 240 V, 50 – 60 Hz. Deși PC-ul tăbliță Slate poate fi alimentat de la o sursă independentă de curent continuu, trebuie să fie alimentat numai de la un adaptor de c.a. HP Slate de 30 W sau de la o sursă de alimentare de c.c., furnizate și aprobate de HP pentru utilizare cu acest PC tăbliță Slate.

PC-ul tăbliță Slate poate funcționa cu curent continuu în cadrul specificațiilor următoare.

Putere de intrare	Valoare nominală
Tensiune și curent de funcționare	19,0 V c.c. la 1,58 A – 30 W

 **NOTĂ:** Acest produs este proiectat pentru sistemele energetice IT din Norvegia, cu tensiune de linie care nu depășește 240 V rms.

 **NOTĂ:** Tensiunea și curentul de funcționare pot fi găsite pe eticheta de reglementare a sistemului, situată în interiorul tăvii de etichetă de pe marginea din dreapta a PC-ului tăbliță Slate.

Mediul de funcționare

Factor	În sistem metric	S.U.A.
Temperatură		
Funcționare	de la 5°C până la 35°C	de la 41°F până la 95°F
Nefuncționare	de la -20°C până la 60°C	de la -4°F până la 140°F
Umiditate relativă (fără condensare)		
Funcționare	10 – 90%	10 – 90%
Nefuncționare	5 – 95%	5 – 95%
Altitudine maximă (nepresurizat)		
Funcționare	de la -15 m până la 3.048 m	de la -50 ft până la 10.000 ft
Nefuncționare	de la -15 m până la 12.192 m	de la -50 ft până la 40.000 ft

Index

- A**
- activare sau dezactivare dispozitive wireless 24
 - actualizări critice de securitate, instalare 54
 - actualizări de securitate Windows, instalare 54
 - actualizări pentru software HP și de la terți, instalare 54
 - actualizări software, instalare 53
 - acumulator
 - alimentare 39
 - descărcare 39
 - niveluri reduse de încărcare 39
 - afișare informații despre sistem 65
 - antene, WLAN 16
- B**
- BIOS
 - actualizare 67
 - descărcarea unei actualizări 68
 - determinare versiune 67
 - butoane
 - Reședință 14
 - Tastatură 17
 - volum 14
 - buton Creștere volum 14
 - buton ctrl+alt+del, identificare 14
 - buton Reducere volum 14
 - buton Reședință 14
 - buton Tastatură 17
- C**
- cabluri, USB 46
 - cablu USB, conectare 46
 - cameră 18, 29, 32
 - card digital
 - formate acceptate 44
 - introducere 44
 - scoatere 45
 - călătoria cu PC-ul tăbliță Slate 72
 - căști 16, 29
 - căști pastilă 16, 29
 - componente
 - afișaj 18
 - marginea de jos 14
 - marginea de sus 14
 - marginea din dreapta 15
 - marginea din stânga 17
 - partea din spate 18
 - componente multimedia, identificare 29
 - comutator, alimentare 15
 - comutator de alimentare, identificare 15
 - conector, alimentare 14
 - conexiune wireless, creare 24
 - configurare conexiune Internet 22
 - configurare wireless 22
 - configurare WLAN 22
 - Connection Manager 25
 - copierea de rezervă a software-ului și a informațiilor 54
 - Copiere de rezervă și restaurare 56
 - Copiere de rezervă și restaurare din Windows 55
 - crearea unei conexiuni wireless 24
 - creion, utilizare 12
 - creion digital, utilizare 12
 - criptare wireless 23
 - curățarea PC-ului tăbliță Slate 59
- D**
- descărcare electrostatică 75
 - difuzoare 14, 29
 - disc de reparare a sistemului 55
 - dispozitiv Bluetooth 26
 - dispozitive externe 48
 - dispozitive externe opționale, utilizare 48
 - dispozitive USB
 - conectare 46
 - descriere 46
 - scoatere 47
 - dispozitive wireless, activare sau dezactivare 24
 - dispozitiv WWAN 27
 - doc HP Slate 49
 - DVD cu sistemul de operare Windows 7 58
- E**
- ecran senzitiv
 - efectuare acțiuni pe ecran 9
 - preferințe 9
 - utilizare 4
- F**
- funcții audio, verificare 31
- G**
- gest de atingere pe ecranul senzitiv 6
 - gest de derulare pe ecranul senzitiv 7
 - gest de glisare pe ecranul senzitiv 7
 - gest de lovire ușoară pe ecranul senzitiv 6
 - gest de prindere pe ecranul senzitiv 8

- gest de rotire pe ecranul senzitiv 8
- gest de transfocare pe ecran 8
- gesturi pe ecranul senzitiv
 - atingere 6
 - derulare 7
 - glisare 7
 - lovire ușoară 6
 - prindere 8
 - rotire 8
 - transfocare 8
- GPS 26
- H**
- Hibernare
 - ieșire 36
 - inițiere 36
 - stare inițiată în timpul unui nivel critic de încărcare a acumulatorului 39
- HP Connection Manager 25
- HP Slate Camera 32
- huburi 46
- huburi USB 46
- I**
- ieșire din Setup Utility 66
- informații de sistem 69
- ISP, utilizare 20
- Î**
- închidere 34
- îngrijirea PC-ului tăbliță Slate 59
- întreținere
 - Curățare disc 43
 - Defragmentare disc 42
- L**
- led, alimentare 15
- led de alimentare, identificare 15
- limba 70
- loviri ușoare
 - creare asocieri 9
 - modificare asocieri 9
- luminozitate ecran, reglare 6
- M**
- mediu de funcționare 77
- meniul BIOS Setup (Configurare BIOS) 69
- meniul Diagnostics (Diagnostiche) 69
- meniul Main (Principal) 69
- meniul Security (Securitate) 69
- meniul System Configuration (Configurație sistem) 70
- microfon, identificare 17
- modul de bandă largă mobilă HP 27, 28
- mufă căști (ieșire audio) 16, 29
- mufă de microfon (intrare audio) 16, 29
- mufă ieșire audio (căști) 16, 29
- mufă intrare audio (microfon) 16, 29
- mufe
 - ieșire audio (căști) 16, 29
 - intrare audio (microfon) 16, 29
- N**
- navigare în Setup Utility 65
- nivel critic de încărcare a acumulatorului 39
- nivel redus de încărcare 39
- O**
- oprirea PC-ului tăbliță Slate 34
- opțiuni de încărcare 70
- ordine de încărcare 70
- orientare, modificare 4
- P**
- parola de administrator 69
- parolă de pornire 69
- parole
 - Setup Utility (BIOS) 52
 - Windows 51
- parole din utilitarul Setup Utility (BIOS) 52
- parole Windows 51
- pictogramă rețea 24
- pictograme
 - rețea 24
 - wireless 24
- porturi, USB 14
- porturi USB, identificare 14
- PowerLock 15
- programe, actualizare 61
- protejarea rețelei wireless 23
- puncte de restaurare a sistemului 55
- putere de intrare 76
- R**
- Repaus
 - ieșire 35
 - inițiere 35
- restabilire setări implicite 66
- resurse de depanare 74
- rețea wireless, conectare 21
- rețea wireless, securizare 54
- rețea wireless (WLAN) securitate 23
- rețea wireless (WLAN), echipament necesar 22
- roaming la o altă rețea 23
- ruter wireless, configurare 22
- S**
- schimbarea limbii Setup Utility 64
- securitate, wireless 23
- selectare în Setup Utility 65
- SIM
 - introducere 28
 - scoatere 28
- sistem care nu răspunde 34
- sistem de operare 34
 - comenzi 25
- SoftPaqs, descărcare 62
- software 13
 - Curățare disc 43
 - Defragmentare disc 42
 - HP Connection Manager 25
 - HP Slate Camera 32
 - software, actualizare 13
 - software antivirus, utilizare 53
 - software Curățare disc 43
 - software Defragmentare disc 42
 - software paravan de protecție 23, 53
- suporturi care pot fi citite 35
- suporturi pe care se poate scrie 35
- T**
- tastatura de pe ecran
 - marcator 10
 - opțiuni 10
- tastatură
 - Swipe 11

tavă de etichetă
 deschidere 17
 identificare 16
test de memorie 69

U

unitate de citire card SD,
 identificare 17
unitate de disc
 auto-test 69
unitate externă 48
unitate media 35
unitate optică 48
unități
 externă 48
 optice 48
 ordine de încărcare 70
utilizarea parolelor 51

V

verificarea funcțiilor audio 31
vizualizare, modificare 4
vizualizare mod peisaj 4
vizualizare mod portret 4
volum, reglare 30

W

wireless
 pictograme 24
 protejare 23
WLAN
 conectare 21